

agria

Ersatzteilliste 480/2

Typ 4800 — Serie 45 —

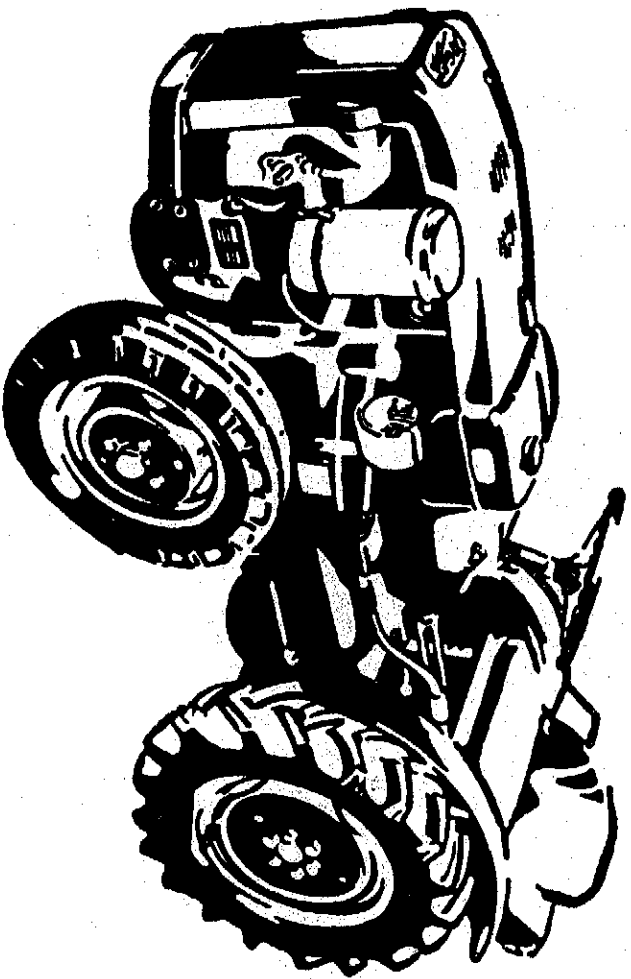

Stichwort-Verzeichnis

Benennung	Seite	Tafel	Benennung	Seite	Tafel
Anbauteile am Motor	52/54	607	Kraftstoffbehälter	72/74	612
Anbauteile am Rahmen	72/74	612	Kraftstofffilter	52/54	607
Anhängervorrichtung	66	610		106/107	728/729
Anlasser (f. Motor CRD 100)	82	720	Kraftstoff-Stufenfilter	108	723
Auspuff	78	616	Kuppelhebel	48	605
Batterie	72/74	612	Kupplung	50/51	606/704
Bremshobel	36	602	Lenkbremspedal	36	602
Bremstagesitzel	32	600	Lenkung	38	750
Differentialgetriebe	22	596	Lichtanlasser (f. Motor E 780)	58	608
Differentialschwinge	32	600	Lichtmaschine	60	703
Fahrräder	76	613	(für Motor CRD 100)		
Fronthof	78	616	LS-Aussenhebel	20	595
Fronthofschwinge	84	751	Motor	50/51	606/704
Fronthofstütze	80	752	Motorpumpe	20	595
Getriebe	52/54	607	Motorstütze	32	601
Getriebegehäuse	20	595	Motorzylinderkopf	78	616
Getriebegehäuse für Motorpumpe	48	605	Motorzylinderkopf	80/82	752/720
Getriebedeckel	32	600	Ölbahnfilter	52-56	607/638
Getriebegehäuse	32	600	Radgetriebe	24	597
Getriebegehäuse für Motor CRD 100	82	720	Radnabe	40/42	604
Handbremse	70	611	Rahmen	34	601
Hauptwelle	20	595	Ritzelwelle	22	596
Heckbeleuchtung	92	615	Schaltkasten	94/96	632
Heckgetriebe	26/28	598		98-104	705/706
Hydraulikanlage	62/64	609	Schaltmechanismen	70	611
Hydraulikpumpe	60	703	Schaltrohre	30	599
(für Motor CRD 100)			Scheinwerfer	90	614
Hydraulikpumpenträger	58	608	Signalhorn	52/54	607
Kellriemen	58	608	Tankträger	72/74	612
Kellriemenscheiben	58	608	Trägergestell	72/74	612
Kotflügel	76	613	Triebräder	86	617
Krafthebeanlage hinten	66	610	(f. Kommunit-Anstg.)	88	724
(mit Zugbolzenbefestigung			Vorderachse	40/42	604
am Rahmen)			(f. Kommunit-Anstg.)	44/46	772
Krafthebeanlage hinten	68	643	Werkzeuge	109/110	622/721
(mit Zusammenbefestigung			Zapfen	26/28	598
am Zapfdeckel)			Zapfwelle	26/28	598

Ersatzteilliste

480/2

für den Universal-Kleinschlepper Typ 4800 - Serie 45.....
mit Diesel-Motoren E 780 und CRD 100
(ohne Einzelteile für die Motoren)

Ansprüche gleich welcher Art können aus der bildlichen Darstellung der Ersatzteilliste nicht geltend gemacht werden.

AGRIA-WERKE GMBH 7108 MÖCKMUHL

Telefon (06298) 5061 - Fernschreiber 0466791

Diese Ersatzteilliste ersetzt die bisherige Nr. 66c 45/2

Einzelteile für Dieselmotor E 780 siehe Ersatzteilliste 0/4

CRD 100 0/6

Tafel 595 Gehäuse, Motorgetriebe

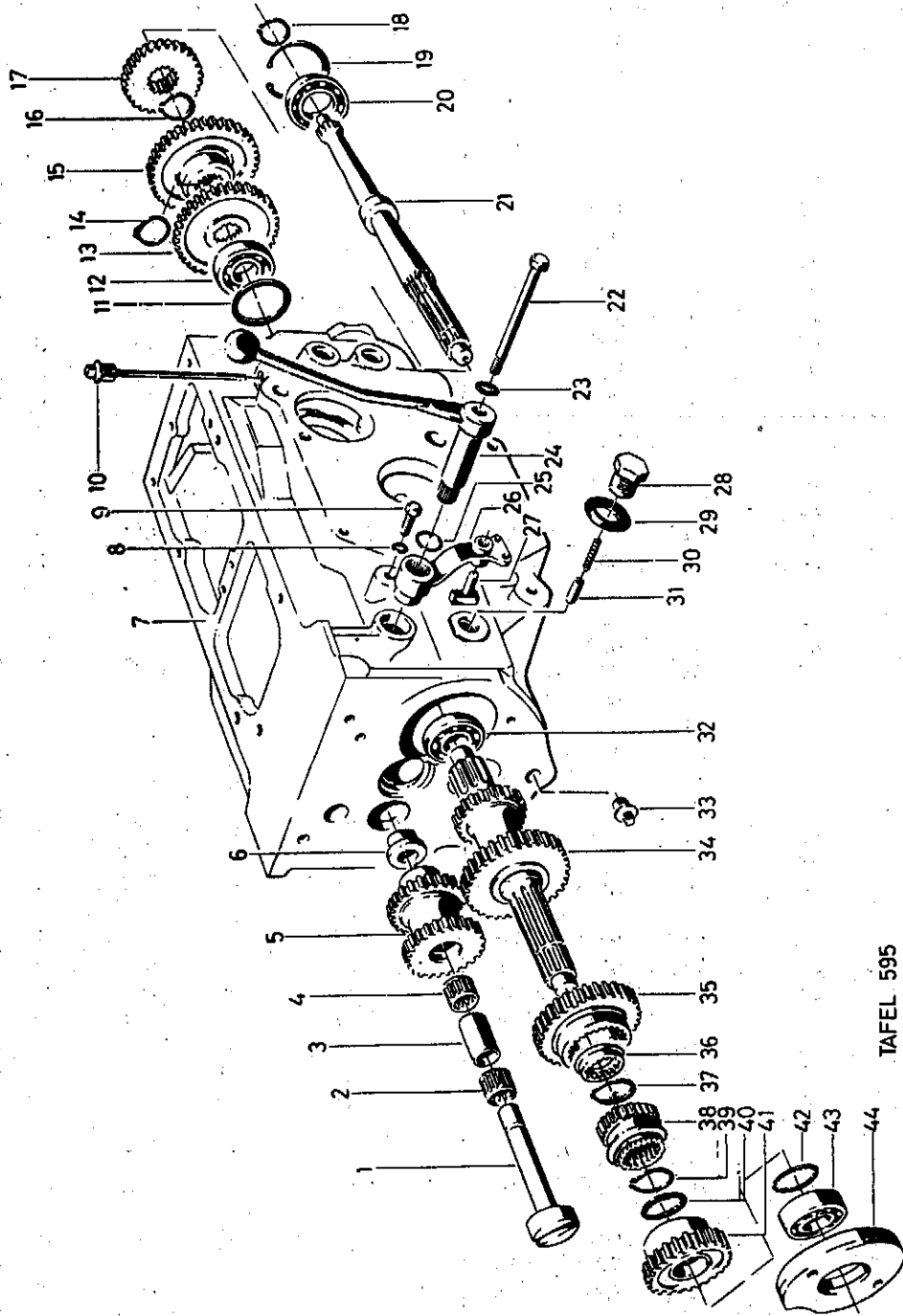

TAFEL 595

Tafel 595 Gehäuse, Motorgetriebe

Bild	Benennung	Teil-Nr.	Stck.	Bemerkungen
1	VR-Welle	041 51	1	
2	Nadelkäfig K 20 × 26 × 20	026 25	1	
3	Distanzhülse	041 55	1	
4	Nadelkäfig K 20 × 26 × 20	026 25	1	
5	VR-Trieb (25/25 Z)	039 31	1	
6	VR-Anlaufbuchse	041 54	1	
7	Gehäuse	285 31	1	
8	Dichtring 10,2 × 19,9 × 1 Al	009 01	2	
9	Sechskantschraube M 10 × 15	001 05	2	
10	Olmess-Stab R 3/8" × 155	021 71	1	bis Schlepper Nr. 45 00520*)
a	Verschluss-Schraube R 3/8"	021 21	1	ab " 45 00530
11	Distanzscheibe 40 × 51,5 × 0,2	010 78	x	
a	" 40 × 51,5 × 0,4	010 80	x	
12	Rillenkugellager 6304	025 80	1	
13	Schnellfestrad (37 Z)	039 44	1	
14	Sicherungsring 28 a × 1,5	013 36	1	
15	VR-Schaltrad (40 Z)	039 30	1	
16	Sicherungsring 28 a × 1,5	013 36	1	
17	Langsamfestrad (29 Z)	039 45	1	
18	Sicherungsring 28 a × 2	013 50	1	bis Schlepp.Nr. 45 01 305
a	" 30 a × 2	253 08	1	ab " 45 01 308
19	" 62 l × 2	013 90	1	
20	Rillenkugellager 16007	025 91	1	
21	Hauptwelle (Wellenprofil 28 x 25 φ)	317 19	1	siehe Anmerkg. Bild 18
a	" (" 28 x 25 u. 30 x 27 φ)	039 27	1	" " 18 a
22	Sechskantschraube M 10 × 100	000 63	1	
23	Federring A 10	012 97	1	
24	LS-Aussenhebel	200 25	1	bis Schlepp.Nr. 45 02537
a	"	144 95	1	ab " 45 02538
25	Dichtring 19 × 2,4	021 41	1	siehe Anmerkg. Bild 24
26	LS-Rasthebel	040 22	1	" " 24 a
a	"	144 97	1	
27	Schaltstein	042 17	1	
28	Rasthülse	039 97	1	
29	Scheibe 21 × 40 × 1	008 38	1	
30	Rastfeder	039 98	1	
31	Raststift	039 99	1	
32	Rillenkugellager 6204 NR	025 66	1	
33	Verschluss-Schraube R 3/8"	021 21	1	
34	Nebenwelle (34/22/10 Z)	039 40	1	bis Schlepp.Nr. 45 02612
a	" (34/18/10 Z)	144 87	1	ab " 45 02613
35	Langsamlosrad (32 Z)	039 52	1	
36	Distanztopf	039 34	1	
37	Sicherungsring 28 a × 1,5	013 36	1	
38	LS-Schaltmuffe (19/23 Z)	039 43	1	
39	Sicherungsring 28 a × 1,5	013 36	1	
40	Anlaufzahnscheibe	039 37	1	
41	Schnellosrad (24/19 Z)	039 53	1	
42	Anlaufzahnscheibe	039 37	1	
43	Rillenkugellager 6204	025 65	1	
44	Lagerring	039 39	1	

x — nach Bedarf

*) ab Schlepper Nr. 45 00530 ist der Olmessstab am Zapfdeckel angebracht.
Siehe Seite 66, Tafel 610, Bild 6.

Tafel 596 Differentialgetriebe

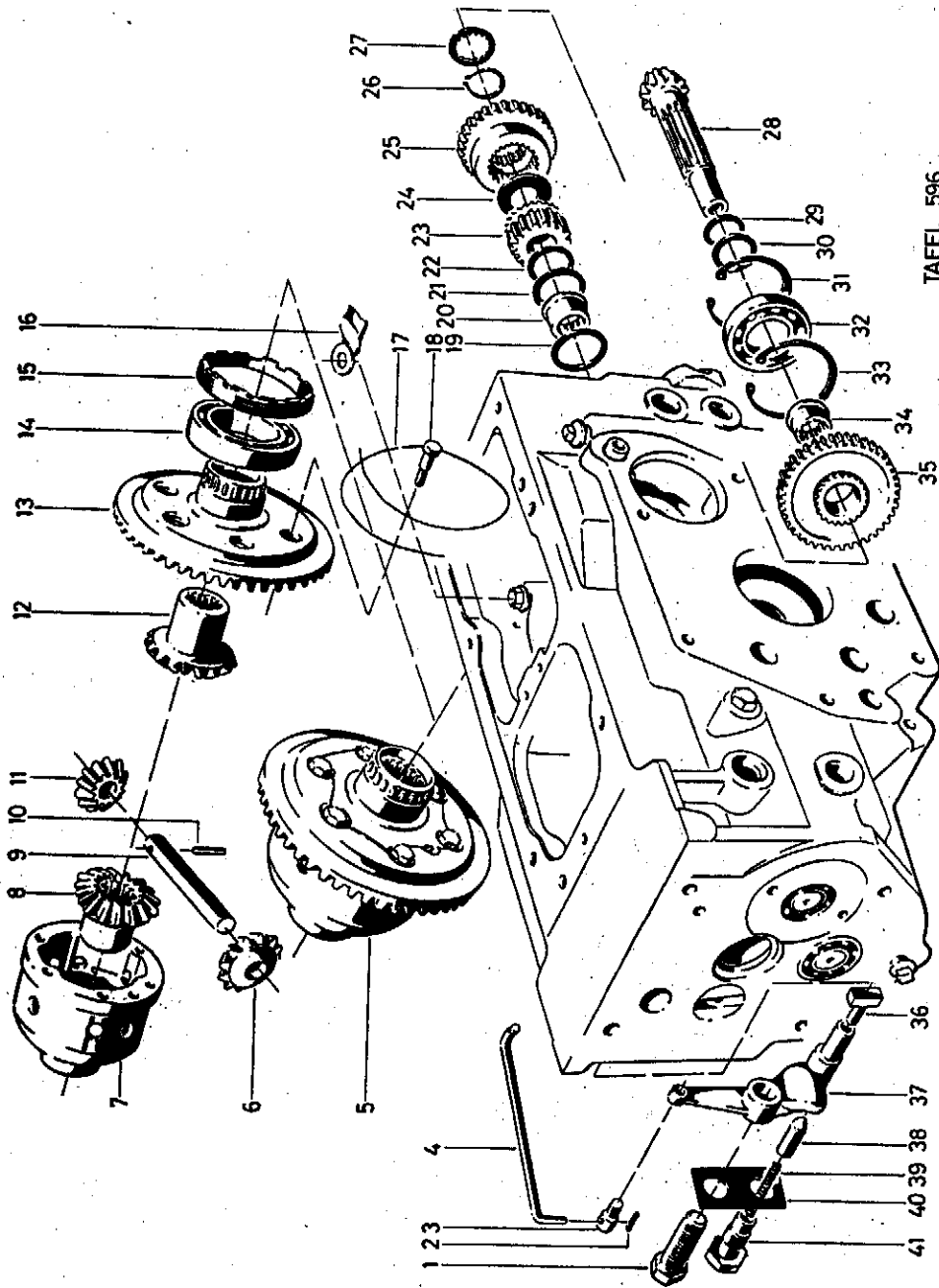

TAFEL 596

Tafel 596 Differentialgetriebe

Bild	Benennung	Teil-Nr.	Stck.	Bemerkungen
1	Schraubachse	042 16	1	
2	Splint 3 x 15	014 69	1	
3	Drehanker	042 18	1	
4	VR-Verbindungsstange	040 11	1	
5	Differentialgetriebe vormontiert	193 19	1	
6	Ausgleichsrad (12 Z)	041 84	1	Bild 6-13, 17, 18
a	Ausgleichsrad (10 Z)	247 40	1	bis Schlepp. Nr. 4501583
7	Differential-Gehäuse	041 86	1	ab 4501586
8	Kegelrad (17 Z)	041 85	1	siehe Anmerkung Bild 6
a	Kegelrad (15 Z)	247 41	1	6a
9	Differentialachse	256 08	1	
10	Zylinderstift 5 h 11 x 32	015 57	1	
11	Ausgleichsrad (12 Z)	041 84	1	siehe Anmerkung Bild 6
a	Ausgleichsrad (10 Z)	247 40	1	6a
12	Kegelrad (17 Z)	041 85	1	6a
a	Kegelrad (15 Z)	247 41	1	Bild 6
13	Tellerrad (48 Z)	043 95	1	6a
14	Rillenkugellager 6009	025 58	2	
15	Gewinding	041 71	2	
16	Sicherungsblech	203 15	2	
17	Sicherungsdraht 1,0	104 13	1	
18	Sechskant-Passschraube M 8 x 25	001 90	6	
19	Distanzscheibe 32 x 41,5 x 0,2	010 91	x	
a	" 32 x 41,5 x 0,4	010 92	x	
20	Bundnadelbuchse 22 x 32 x 18	026 33	1	
21	Distanzscheibe 22 x 34,5 x 0,2	010 62	x	
22	" 22 x 34,5 x 0,4	010 63	x	
a	" 22 x 34,5 x 0,6	010 64	x	
23	Losrad III (23/17 Z)	039 51	1	
24	Bundzahnscheibe	039 50	1	
25	Schaltrad I-II-III (2 x 23/29 Z)	039 33	1	
a	" I-II-III (2 x 23/33 Z)	144 86	1	bis Schlepp. Nr. 4502612
26	Sicherungsring 28 a x 1,5	013 36	1	ab 4502613
27	Anlaufzahnscheibe	039 38	1	
28	Kegelritzelwelle (11 Z)	040 97	1	
29	Distanzscheibe 30 x 41,5 x 0,2	010 74	x	
a	" 30 x 41,5 x 0,4	010 75	x	
30	" 30 x 38 x 1,8	010 49	x	
31	Sicherungsring 62 i x 2	013 90	1	
32	Rillenkugellager 6206	025 71	1	
33	Sicherungsring 62 i x 2	013 90	1	
34	Lagerbuchse	039 29	1	
35	Losrad I (41 Z)	039 46	1	
36	Schaltstein	042 17	1	
37	VR-Rasthebel	040 24	1	
38	Raststift	037 21	1	
39	Rastfeder	037 22	1	
40	Sicherungsblech	040 03	1	
41	Rasthülse	037 23	1	

X - nach Bedarf

Tafel 597 Radgetriebe

Tafel 597 Radgetriebe



Bild	Benennung	Teil-Nr.	Stk.	Bemerkungen
1	Bremsgabelhebel	267 70	1	
2	Radlagerflansch rechts	265 90	1	
3	Ritzelwelle rechts (11 Z)	039 76	1	
4	Diff.-Rastfeder	042 27	1	
5	Diff.-Rasthebel	040 25	1	
6	Diff.-Rasthebelachse	040 08	1	
7	Schaltstein	042 17	1	
8	Zentrierhülse	039 87	2	
9	Diff.-Schaltmuffe	256 09	2	
10	Ritzelwelle links (11 Z)	039 75	1	
11	Sechskantmutter M 12 × 1,5	006 37	2	
12	Scheibe 13	007 85	2	
13	Rillenkugellager 6306	025 84	2	
14	Federring A 12	012 98	10	
15	" A 12	012 98		
16	Sechskantschraube M 12 × 90	206 37	7	
a	" M 12 × 80	000 75	1	
17	" M 12 × 100	000 81	2	
18	Bremslagerzapfen	265 93	2	
19	Wellendichtring B 55 × 72 × 8	020 00	2	
20	Radflanschswelle	255 85	2	ohne 274 46
a	Stiftschraube M 16 × 83	274 46	12	b. Berelfung 6,00-16 AS
b	" M 16 × 98	131 90	12	b. " 7,50-16 AS
21	Bremsbackenpaar	039 92	2	mit Bild 26
a	Bremsbelag	265 08	4	
b	Niet B 4 × 10	017 81	16	
c	Niet C 4 × 10	017 83	24	Einzelteile von Bild 21 und 26
22	Bremstrommel	255 87	2	
23	Federring C 16,5	015 12	10	
24	Sechskantmutter M 16 × 1,5	264 80	10	
25	Bremsbackenzugfeder	256 03	4	
26	siehe Bild 21			
27	Bremsschlüssel	265 41	2	
28	Innensechskantschraube M 12 × 70	266 00	4	
29	Dichtungsring 17 × 2,5	021 57	2	
30	Lagerbuchse	255 83	2	entfällt ab Schlepper Nr. 45 00 936
31	Federring 12	012 83	4	
32	Radlagerflansch links	265 89	1	
33	Schmiernippel M 6	263 90	2	
34	Bremsgabelhebel	267 70	1	
35	Spannstift 5 × 24	015 98	2	
36	Rillenkugellager 6209	025 75	2	
37	Sicherungsring 85i × 3	014 00	2	
38	Distanzrohr	265 85	2	
39	Hauptrad (51 Z)	265 91	2	
40	Rillenkugellager 6307	025 85	2	
41	Zylinderstift 20 m 6 × 40	015 80	2	
42	Sechskantmutter mit Hals M 28 × 1,5	270 19	2	
43	Dichtung	039 88	2	

Tafel 598 Heckgetriebe

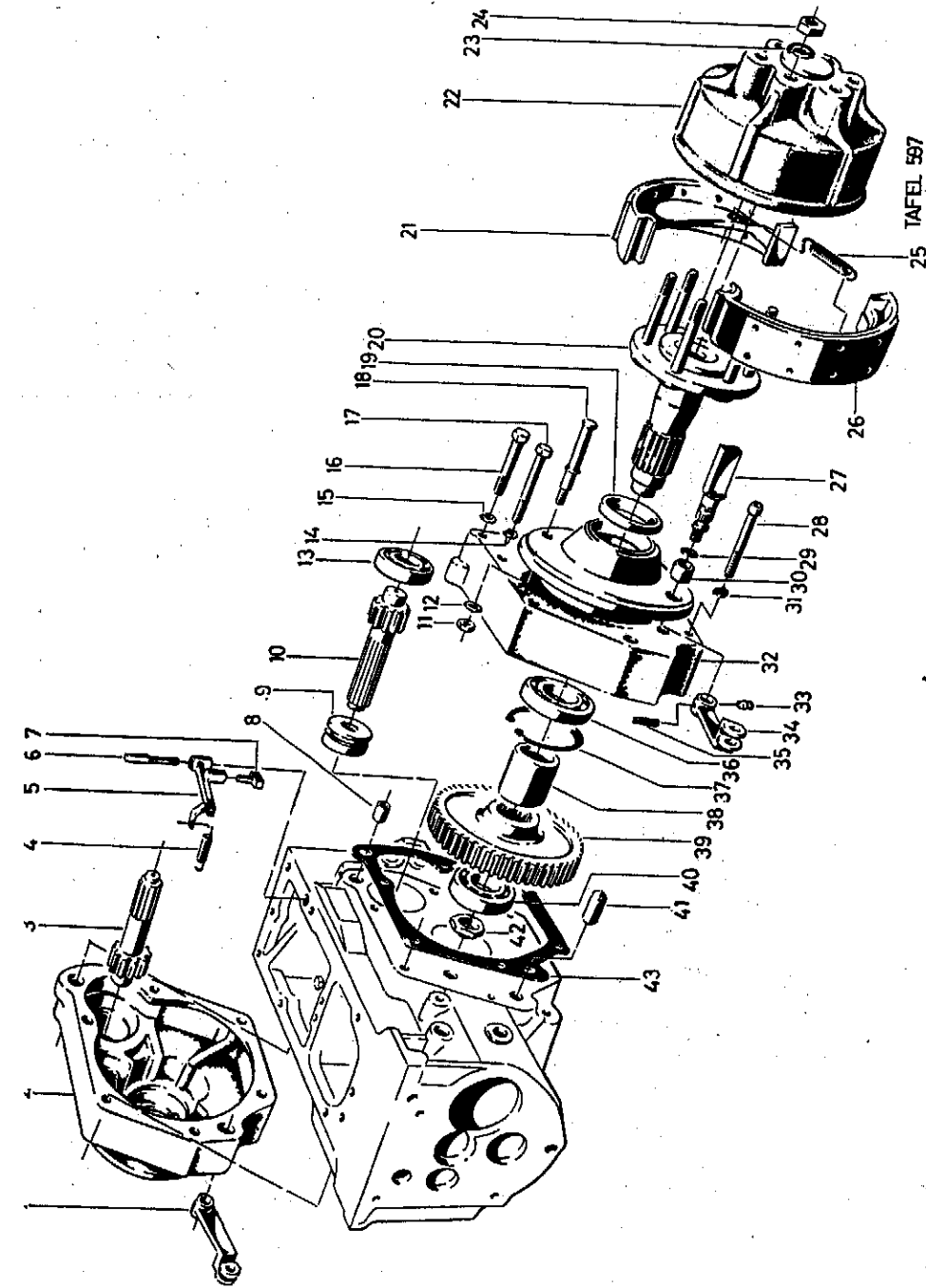
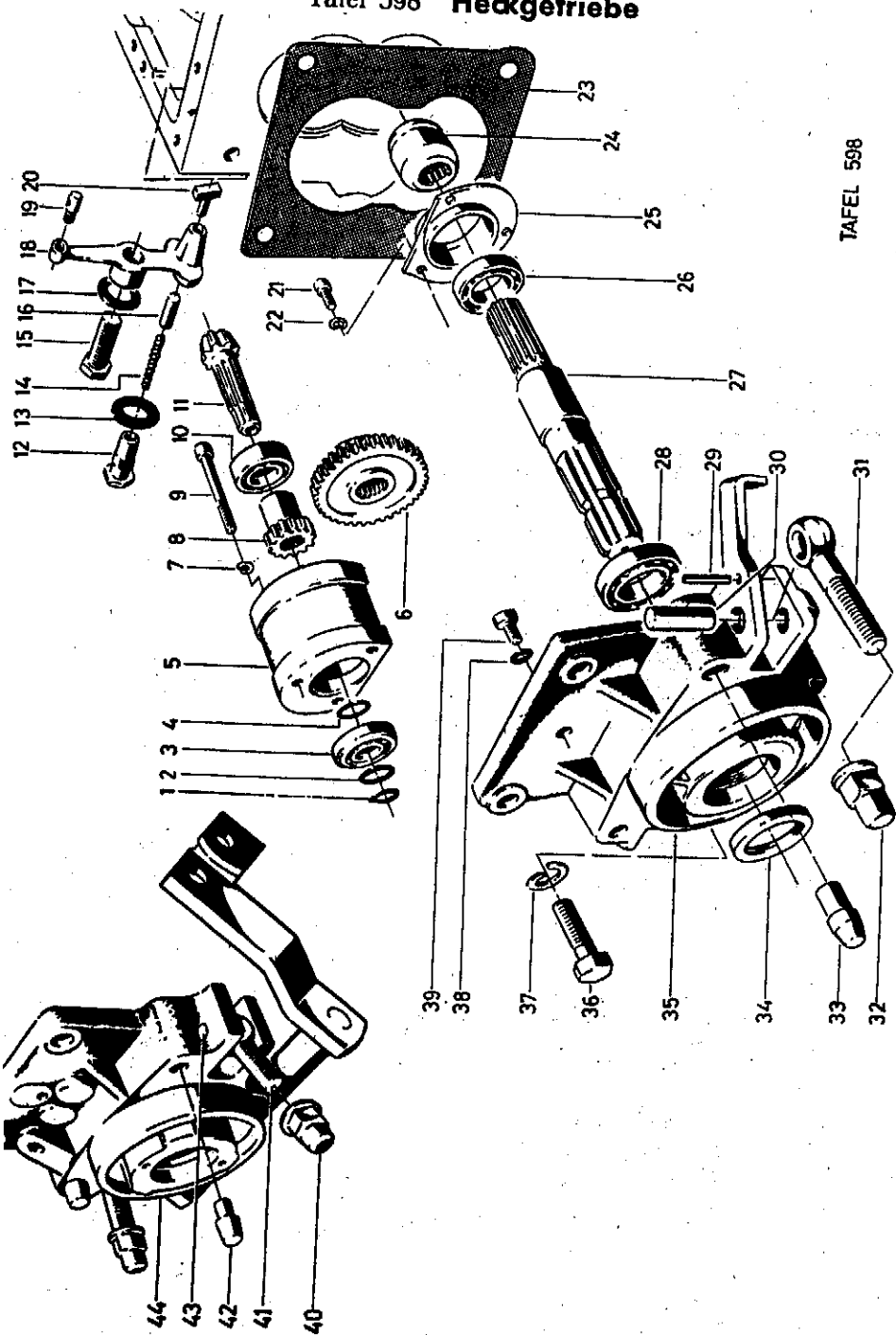

TAFEL 598

Tafel 598 Heckgetriebe

Bild	Benennung	Teil-Nr.	Stck.	Bemerkungen
1	Sicherungsring 20 a × 1,2	013 30	1	
2	Distanzscheibe 20 × 29,5 × 0,2	011 02	x	
a	" 20 × 29,5 × 0,4	011 03	x	
b	" 20 × 29,5 × 1,0	011 04	x	
3	Rillenkugellager 6204 NR	025 66	1	
4	Distanzscheibe 20 × 29,5 × 0,2	011 02	x	
a	" 20 × 29,5 × 0,4	011 03	x	
b	" 20 × 29,5 × 1,0	011 04	x	nur erforderlich bei gangabhängiger Zapfwelle
5	Ritzelgehäuse	039 61	1	bis Schlepper Nr. 4501 306
6	Zapfschieberad (38 Z, Zahnwellenprof. 28x25 φ)	317 21	1	ab Schlepper Nr. 4501 306
a	" (38 Z, 30x27 φ)	039 62	1	
7	Federring 10	012 82	3	
8	Zapfritzel (13 Z)	039 63	1	
9	Innensechskantschraube M 10 × 80	002 25	3	
10	Rillenkugellager 4205 zweireihig	026 05	1	
11	Kegelritzel (11 Z)	041 00	1	
12	Rasthülse	037 23	1	
13	Scheibe 21 × 40 × 1	008 38	1	
14	Rastfeder	037 22	1	
15	Schraubachse	042 16	1	
16	Raststift	037 21	1	
17	Scheibe 21 × 40 × 1	008 38	1	
18	Zapfrasthebel	040 10	1	
19	Drehanker	042 18	1	
20	Schaltstein	042 17	1	
21	Innensechskantschraube M 10 × 20	203 26	3	
22	Federring 10	012 82	3	
23	Dichtung	039 59	1	
24	Zapfschaltmuffe (Zahnablenprofil 28x25 φ)	317 22	1	bis Schlepper Nr. 4501 395
a	" (30x27 φ)	039 65	1	ab " 4501 396
25	Zentrierdeckel	039 71	1	
26	Rillenkugellager 6006	025 55	1	
27	Zapfwelle (Wellenprofil 28 x 25 φ)	328 36	1	siehe Anmerk. Bild 24
a	" (30 x 27 φ)	262 41	1	" 24 a
28	Rillenkugellager 6007	025 56	1	
29	Nietstift 6 h 11 × 40	212 42	2	
30	Zylinderstift 16 h 11 x 50	015 55	2	
31	Augenschraube M 18 × 60	005 30	2	} Einzelteile von Bild 35
32	Hutmutter M 18	006 63	2	
33	Zentrierstift	041 93	2	
34	Wellendichtring B 35 × 55 × 7	019 89	1	

X - nach Bedarf

Tafel 598 Heckgetriebe

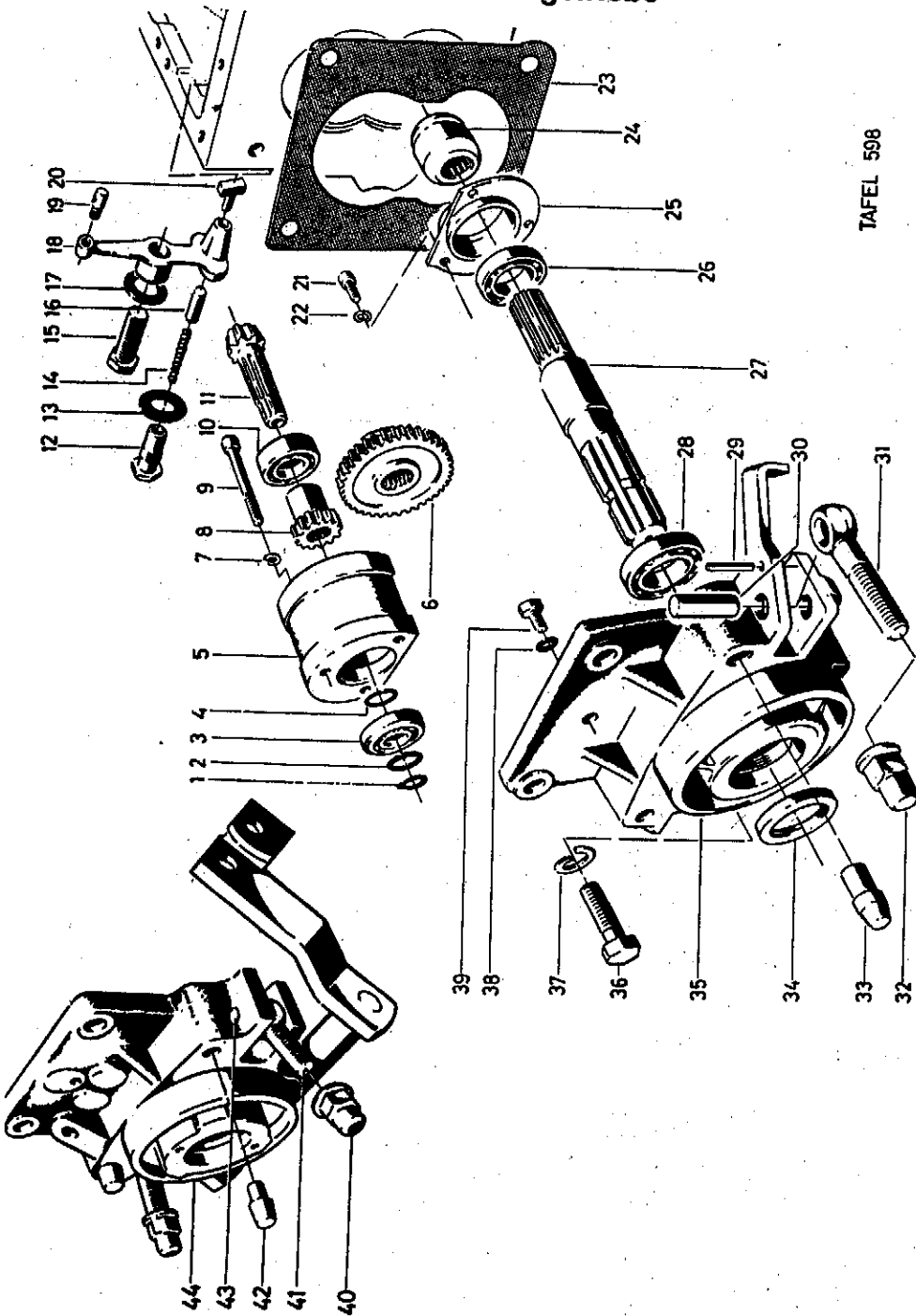

TAFEL 598

Tafel 598 Heckgetriebe (Fortsetzung)

Bild	Benennung	Teil-Nr.	Stck.	Bemerkungen
35	Zapfdeckel	201 38	1	einschl. Bild 29—32 bei Zugbügelbefesti- gung am Rahmen
a	Halbrundkerbnagel 6 × 15	229 69	2	
b	Zapfwellenschutz	229 64	1	Einzelteil von Bild 35 ab Schlepper Nr. 45 00 671 ob Schlepper Nr. 45 00 671
36	Sechskantschraube M 16 × 40	186 58	2	
a	" M 16 × 50	000 34	2	
37	Federring A 16	013 00	4	
38	Dichtring A 10 × 14,0 Cu	009 09	1	bei gangabhängiger Zapfwelle
39	Sechskantschraube M 10 × 15	001 05	1	
40	Flachbundmutter M 18	006 81	2	Einzelteile von Bild 44
a	Sprengring 16	014 27	2	
41	Augenschraube M 18 × 80	005 30	2	
42	Zentrierstift 22	041 93	2	
43	Zylinderstift 16 h 11 × 50	015 55	2	
44	Zapfdeckel	226 36	1	bei Zugarmbefesti- gung am Zapfdeckel
a	Halbrundkerbnagel 6 × 15	229 69	2	
b	Zapfwellenschutz	229 64	1	Einzelteil v. Bild 44

Tafel 600 Gehäusedeckel, Getriebebremse

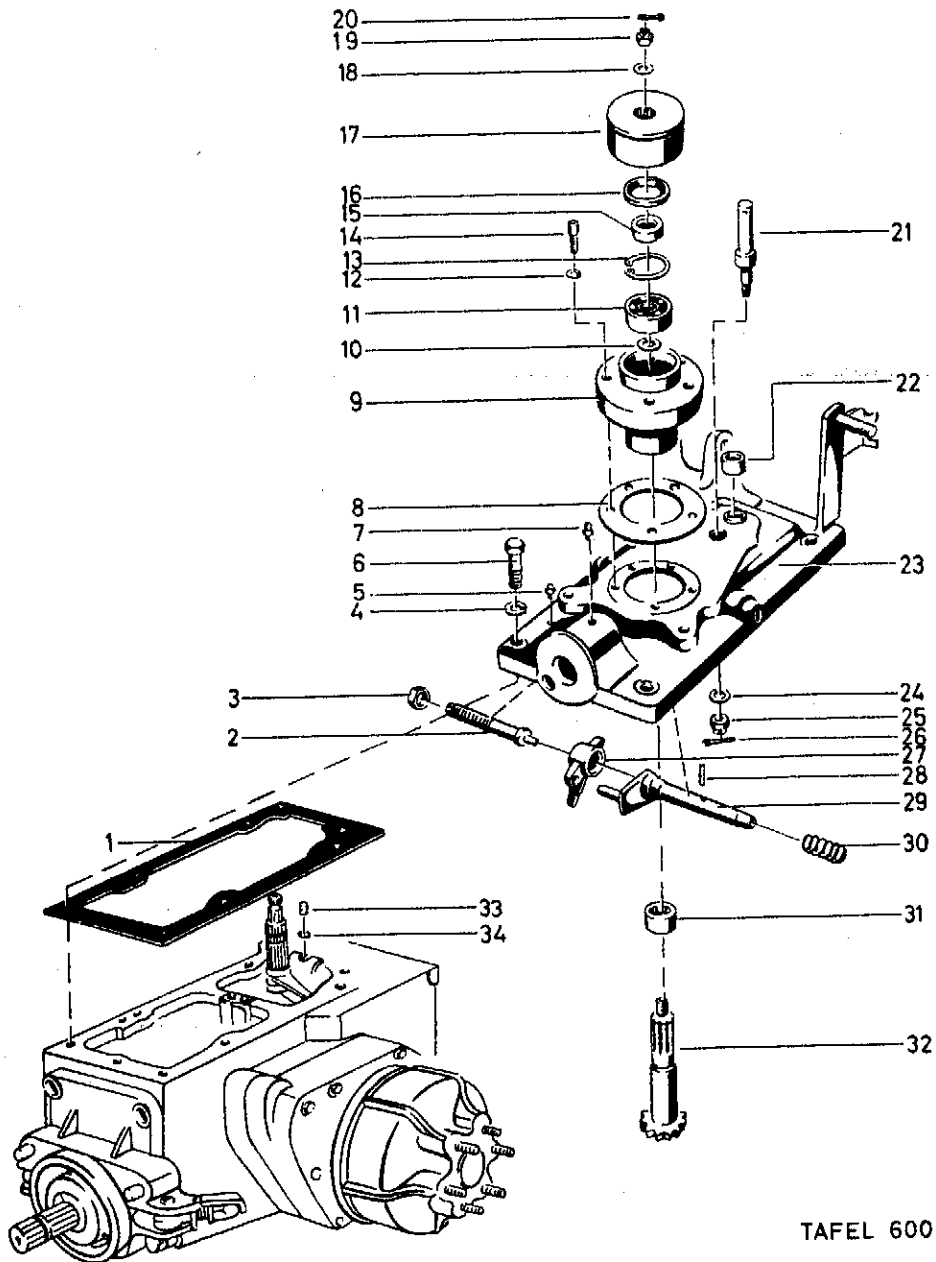

TAFEL 600

Tafel 600 Gehäusedeckel, Getriebebremse

Bild	Benennung	Teil-Nr.	Stck.	Bemerkungen
1	Dichtung	039 18	1	
2	Schraubachse	040 17	1	
3	Sechskantmutter M 18	208 90	1	
4	Federring A 12	012 98	6	
5	Entlüftungsnippel	126 36	1	
6	Sechskantschraube M 12 x 50	001 28	6	
7	Schmiernippel M 6	263 90	1	
8	Dichtung	211 19	1	
9	Bremslagerflansch	269 21	1	
10	Scheibe 20 x 29,5 x 1,0 einseitig gefast	231 41	1	
a	" 20 x 29,5 x 0,4	011 03	X	} scharfkantig
b	" 20 x 29,5 x 1,0	011 04	X	
11	Rillenkugellager 6204	025 65	1	
12	Federring 8	012 81	5	
13	Sicherungsring 47i x 1,75	013 82	1	
14	Innensechskantschraube M 8 x 20	002 17	5	
15	Distanzring	252 46	1	
16	Wellendichtring B 32 x 47 x 7	019 86	1	
17	Brems Scheibe	252 47	1	
18	Scheibe 13 x 28 x 3	273 47	1	
19	Kronenmutter M 12	006 51	1	
20	Splint 3 x 30	014 52	1	
21	Bremsankerzapfen	252 45	1	
22	Lagerbuchse	045 00	1	
23	Gehäusedeckel *	208 14	1	
a	Handbremslagerbock	208 11	1	} ab Schlepper Nr. 4501 602
b	Sechskantschraube M 10 x 30	001 27	2	
c	Federring A 10	012 97	2	
24	Scheibe 13	007 85	1	
25	Kronenmutter M 12	006 51	1	
26	Splint 3 x 30	014 52	1	
27	Diff.-Schaltarm	040 21	1	
28	Spannstift 4 x 24	015 96	1	
29	Diff.-Schaltwelle	040 32	1	
30	Schwenkbüggelfeder	036 37	1	
31	Nadelbuchse BH 25	202 96	1	
32	Bremskegelritzel (11 Z)	252 48	1	
33	Zentrierstift 10 m 6 x 16 x 8	253 78	1	
34	Sprengring 10	014 24	1	

X - nach Bedarf

* Bei Ersatz bis Schlepper Nr. 4501 601 ist die angegebene Teil-Nr. 1. Verbindung mit anschraubbarem Handbremslagerbock 208 11, 2 x Sechskantschrauben 001 27 u. 2 x Federring 012 97 anzubauen.

Tafel 601 Rahmen, Motorritzelp

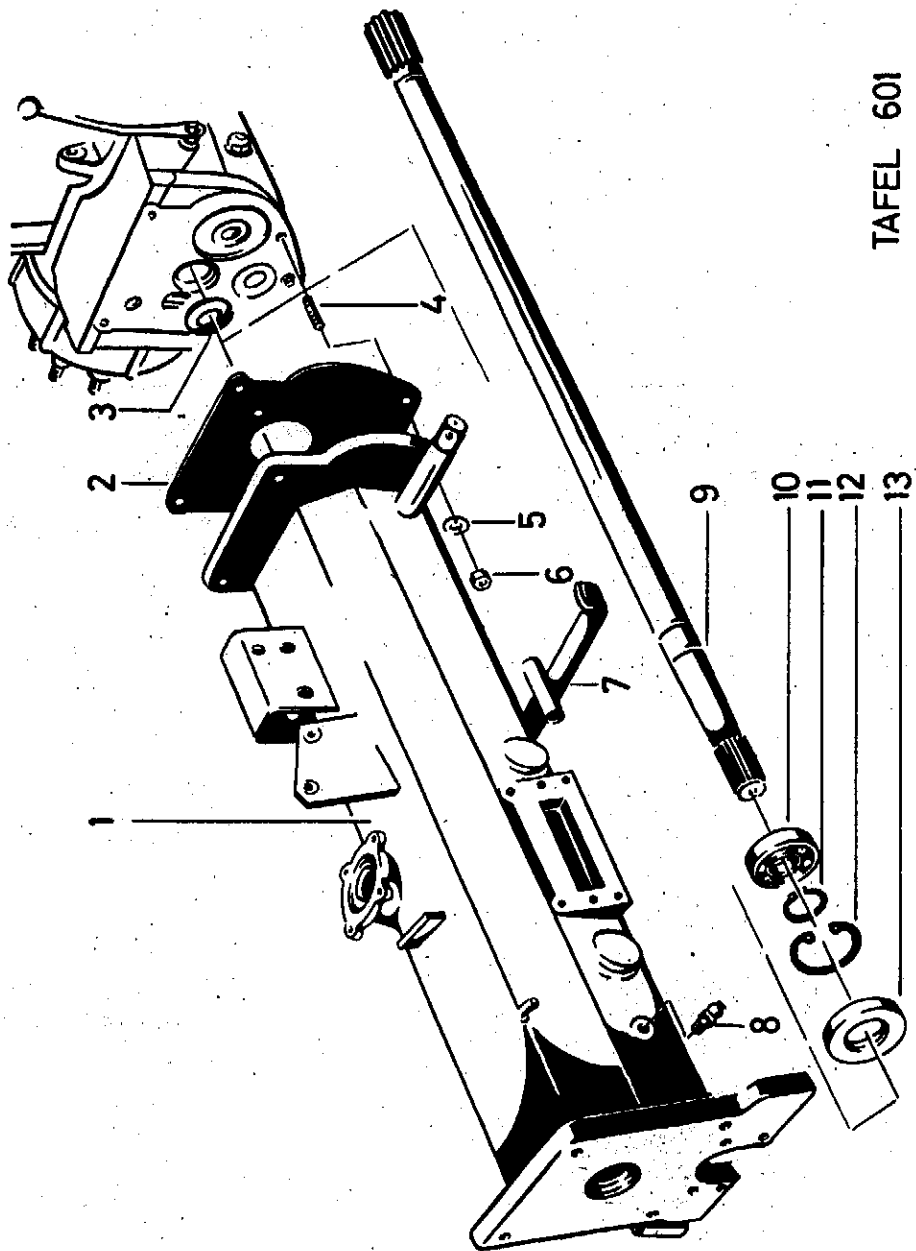

TAFEL 601

Tafel 601 Rahmen, Motorritzelp

Bild	Benennung	Teil-Nr.	Stck.	Bemerkungen
1	Rahmen (mit Zuganker)	328 33	1	einschl. Bild 7 bei angebaute Kraft- hebeanlage mit Zug- bügelbefestigung am Rahmen
a	Rahmen	229 88	1	
b	Rahmen	132 38	1	(mit angebaut. Motor CRD 100)
c	Spannhülse 6×16	015 86	1	
2	Dichtung	257 14	1	
3	Zentrierbuchse	039 48	1	
4	Stiftschraube M 12×30	004 51	2	
a	Sechskantschraube M 12×50	001 28	2	
5	Federring A 12	012 98	4	
6	Sechskantmutter M 12	005 98	2	
7	Fusstütze	274 34	1	Einzelteil von Bild 1
a	Schutzrohr	204 39	2	Einzelteil von Bild 1 angeschweißt an 274 34
8	Schmiernippel M 6	263 90	1	
9	Motorritzelp (11 Z)	262 36	1	
10	Rillenkugellager 6206	025 71	1	
11	Sicherungsring 30 a × 1,5	013 38	1	
12	" 62 i × 2,0	013 90	1	
13	Wellendichtring B 30 × 62 × 7	202 78	1	

Tafel 602 Bremshebel

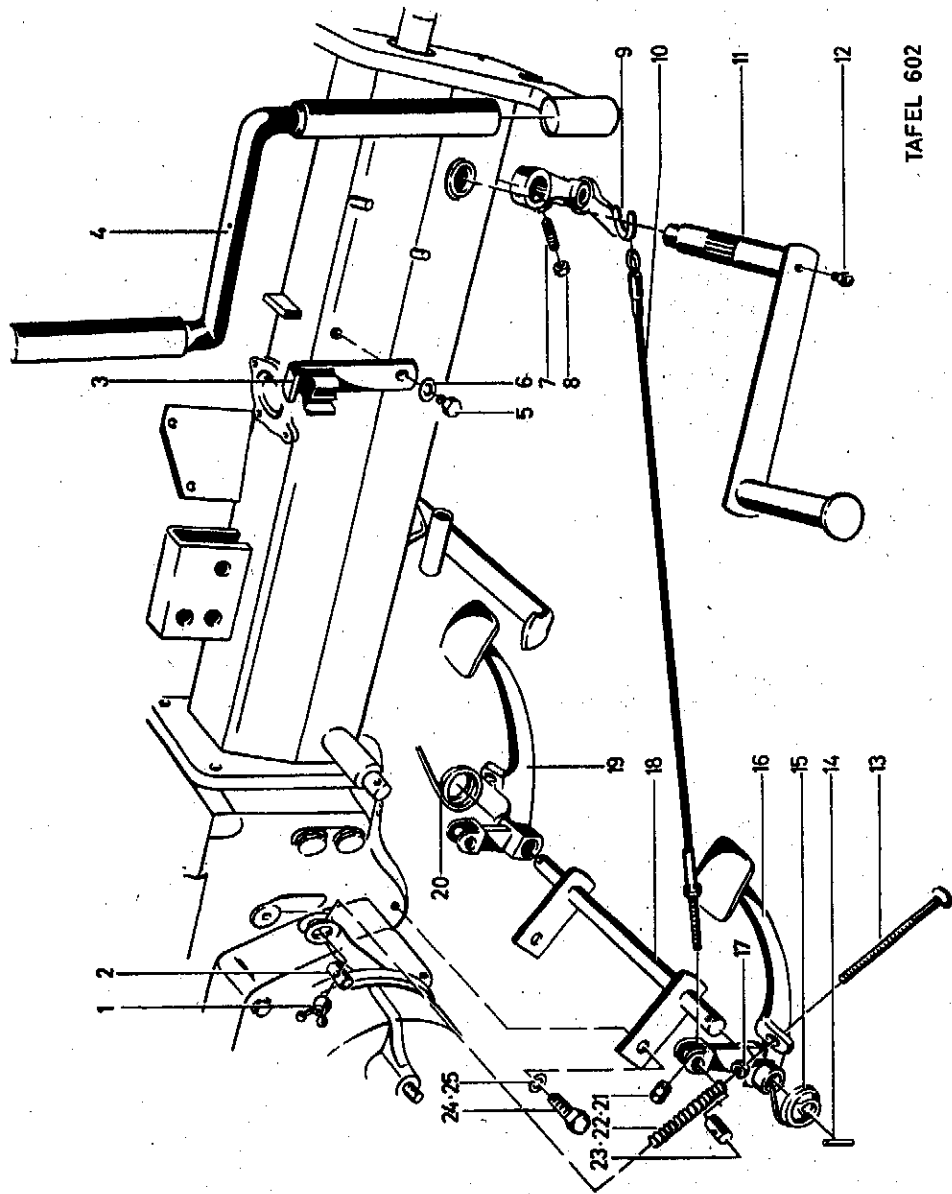

Tafel 602 Bremshebel

Bild	Benennung	Tell.-Nr.	Stck.	Bemerkungen
1	Flügelmutter M 8	007 25	2	
2	Gabelhebelbolzen	272 97	2	
3	Federsteg	208 48	1	
4	Andrehkurbel	051 17	1	
a	Andrehkurbel	134 42	1	für Schlepper mit Frontzapfwelle
b	Kurbelhalter	134 44	1	
5	Sechskantschraube M 10 × 15	001 05.	1	
6	Federring A 10	012 97	1	
7	Gewindestift M 8 × 30	201 12	1	
8	Sechskantmutter M 8	005 95	1	
9	Bremswaagebalken	273 29	1	
10	Bremsseil	272 88	2	
11	Fussbremshebel	273 76	1	
12	Schmiermippel M 6	263 90	1	
13	Bremszugstange	272 89	2	
14	Spannhülse 5 × 40	016 05	2	
15	Rückzugfeder rechts	274 36	1	
16	Lenkbremspedal rechts	267 93	1	
17	Sechskantmutter M 8	005 95	2	
18	Lenkbremslagerung	271 91	1	
19	Lenkbremspedal links	268 24	1	
20	Rückzugfeder links	274 37	1	
21	Stellmutter	274 33	2	
22	Zugstangenfeder	273 10	2	
23	Gabelhebelbolzen	272 97	2	
24	Sechskantschraube M 12 × 30	001 17	2	
25	Sicherungsblech	151 51	2	

Tafel 750 Lenkung

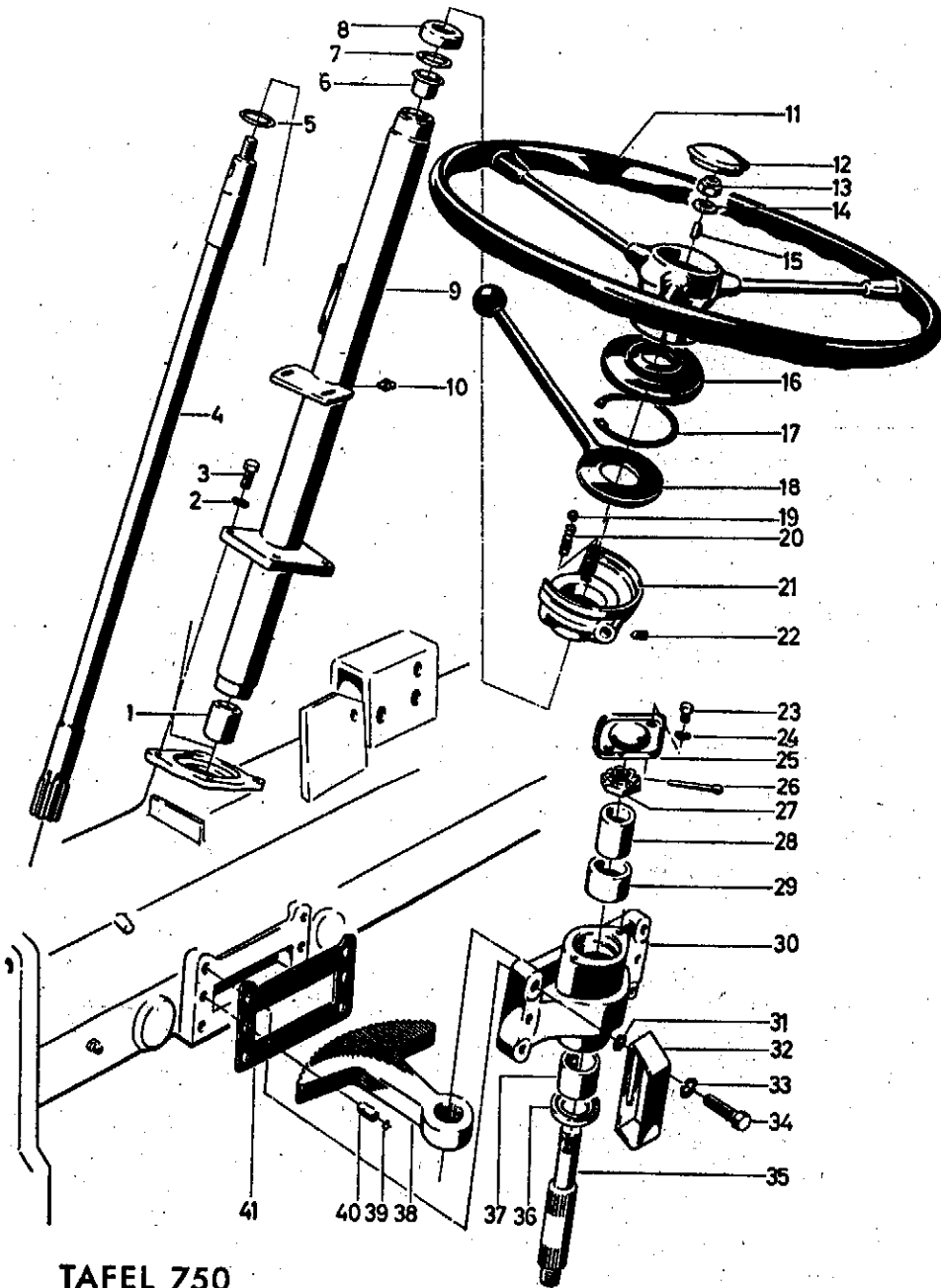

TAFEL 750

Tafel 750 Lenkung

Bild	Benennung	Teil-Nr.	Stck.	Bemerkungen
1	Lagerbuchse	210 69	1	Einzelteil von Bild 9
2	Federring A 8	012 96	4	
3	Sechskantschraube M 8 × 20	001 09	4	
4	Lenkritzelwelle	263 72	1	
5	Scheibe 22 × 33 × 2,5	263 74	1	
6	Lagerbuchse	271 56	1	Einzelteil von Bild 9
7	Scheibe 22 × 34,5 × 0,2	010 62	X	
a	" 22 × 34,5 × 0,4	010 63	X	
b	" 22 × 34,5 × 0,6	010 64	X	
8	Schutzkappe	263 73	1	bis Schlepp. Nr. 4501500
9	Lenksäule kompl. *)	263 66	1	einschl. Bild 1, 6 u. 10
10	Schmiernippel M 6	263 90	1	
11	Lenkrad	202 91	1	einschl. Bild 12
12	Abdeckkappe für Lenkrad	107 09	1	
13	Sicherungsmutter M 12	201 14	1	
14	Scheibe 13 × 28 × 3	273 47	1	
15	Scheibenfeder 5 × 6,5	016 95	1	
16	Schutzkappe	235 42	1	ab Schlepp. Nr. 4501510
a	Drehzahl-Verstellbetätigung vormont.	235 36	1	einschl. Bild 17-22
17	Sicherungsring 62 i × 2	013 90	1	
18	Regulierhebel	159 13	1	
19	Kugel 8	018 55	1	ab Schlepper
20	Schnapperfeder	045 09	3	Nr. 4501 510
21	Regulierhebelgehäuse	235 37	1	
22	Gewindestift M 8 × 13	005 39	1	
23	Sechskantschraube M 6 × 10	001 21	2	
24	Federring A 6	012 95	2	
25	Deckel	065 01	1	
26	Splint 4 × 40	014 61	1	
27	Kronenmutter M 16	006 53	1	
28	Distanzbuchse	262 48	1	
29	Lagerbuchse	045 00	1	Einzelteil von Bild 30
30	Lenkgehäuse kompl.	273 31	1	einschl. Bild 29 u. 37
31	Scheibe 10,5	007 84	1	
32	Kuppelhebelbegrenzung	274 81	1	
33	Federring A 10	012 97	4	
34	Sechskantschraube M 10 × 35	001 16	4	
35	Segmentachse	262 49	1	
36	Dichtring Ina G 22 × 28 × 4	273 30	1	
37	Lagerbuchse	262 52	1	Einzelteil von Bild 30
38	Lenksegment	262 50	1	
39	Sprengtring 8	014 23	2	
40	Zentrierstift 8 m 6 × 16 × 8	016 29	2	
41	Dichtung	201 00	1	

X - nach Bedarf

*) Bei Ersatz bis Schlepper Nr. 4501500 ist bei der angegebenen Teil-Nr. die Gashebelplatte 251 87 zur Anbringung des Gashebels 04308 anzuschweißen.

Tafel 604 Vorderachse

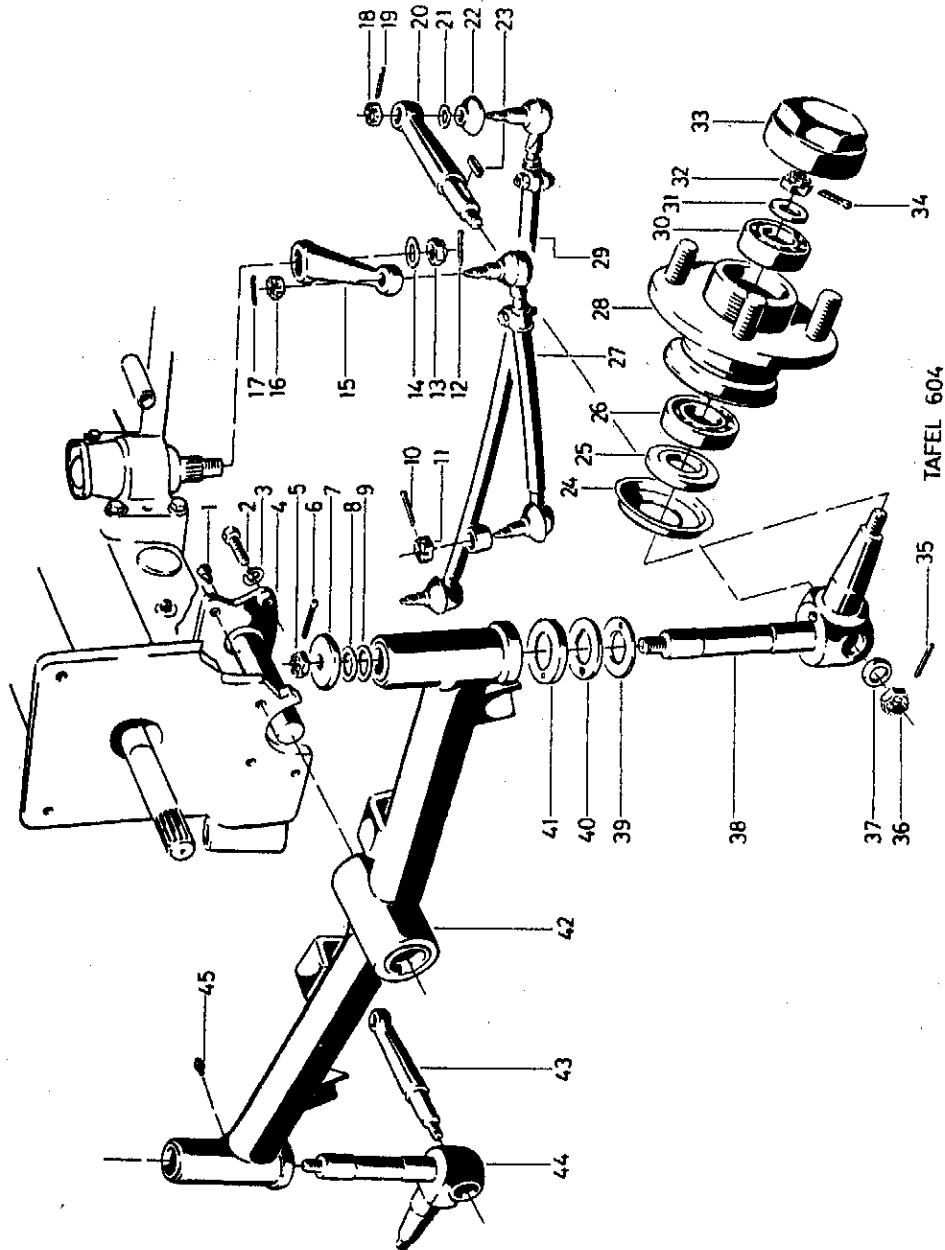

Tafel 604 Vorderachse

Bild	Benennung	Teil-Nr.	Stck.	Bemerkungen
1	Schmiernippel M 6 × 45°	263 92	1	
2	Sechskantschraube M 12 × 30	001 17	4	
3	Federring A 12	012 98	4	
4	Achsbolzen	257 41	1	
5	Kronenmutter M 12	006 51	2	
6	Splint 3 × 30	014 52	2	
7	Deckscheibe	262 46	2	
8	Distanzscheibe 12 × 18 × 0,5	213 81	X	
9	" 14 × 19,5 × 1	008 37	X	
10	Splint 2 × 20	014 54	1	
11	Kronenmutter M 10 × 1	231 40	1	
12	Splint 4 × 40	014 61	1	
13	Kronenmutter M 16	006 53	1	
14	Scheibe 17	007 87	1	
15	Lenkhebel	268 31	1	
16	Kronenmutter M 10 × 1	231 40	1	
17	Splint 2 × 20	014 54	1	
18	Kronenmutter M 10 × 1	231 40	2	
19	Splint 2 × 20	014 54	2	
20	Spurhebel links	263 31	1	
21	Dichtungsscheibe	231 57	2	Einzelteil von Bild 29
22	Dichtungskappe	231 56	2	Einzelteil von Bild 29
23	Passfeder 6 × 6 × 32	018 37	2	
24	Dichtring innen	262 44	2	
25	Distanzring	262 43	2	
26	Rillenkugellager 6205 RS	202 95	2	
27	Lenkschubstange	179 30	1	
a	Klemmschelle	271 20	1	
b	Kugelgelenk	270 96	2	
c	Sechskantschraube M 8 × 1 × 30	201 34	1	Einzelteile von Bild 27
d	Sechskantmutter M 8 × 1	006 08	1	
e	Federring A 8	012 96	1	
f	Dichtungsscheibe	231 57	2	
g	Dichtungskappe	231 56	2	
28	Radnabe	262 32	2	
a	Stiftschraube M 16 × 29	274 47	8	Einzelteil von Bild 28
29	Spurstange	200 56	1	
a	Klemmschelle	271 20	1	
b	Kugelgelenk	270 96	2	
c	Sechskantschraube M 8 × 1 × 30	201 34	1	Einzelteile von Bild 29
d	Federring A 8	012 96	1	
e	Sechskantmutter M 8 × 1	006 08	1	
30	Rillenkugellager 6204	025 65	2	
31	Scheibe 13 × 28 × 3	273 47	2	
32	Kronenmutter M 12	006 51	2	
33	Radkappe	272 96	2	
34	Splint 3 × 30	014 52	2	
35	" 3 × 30	014 52	2	

X - nach Bedarf

Tafel 604 Vorderachse

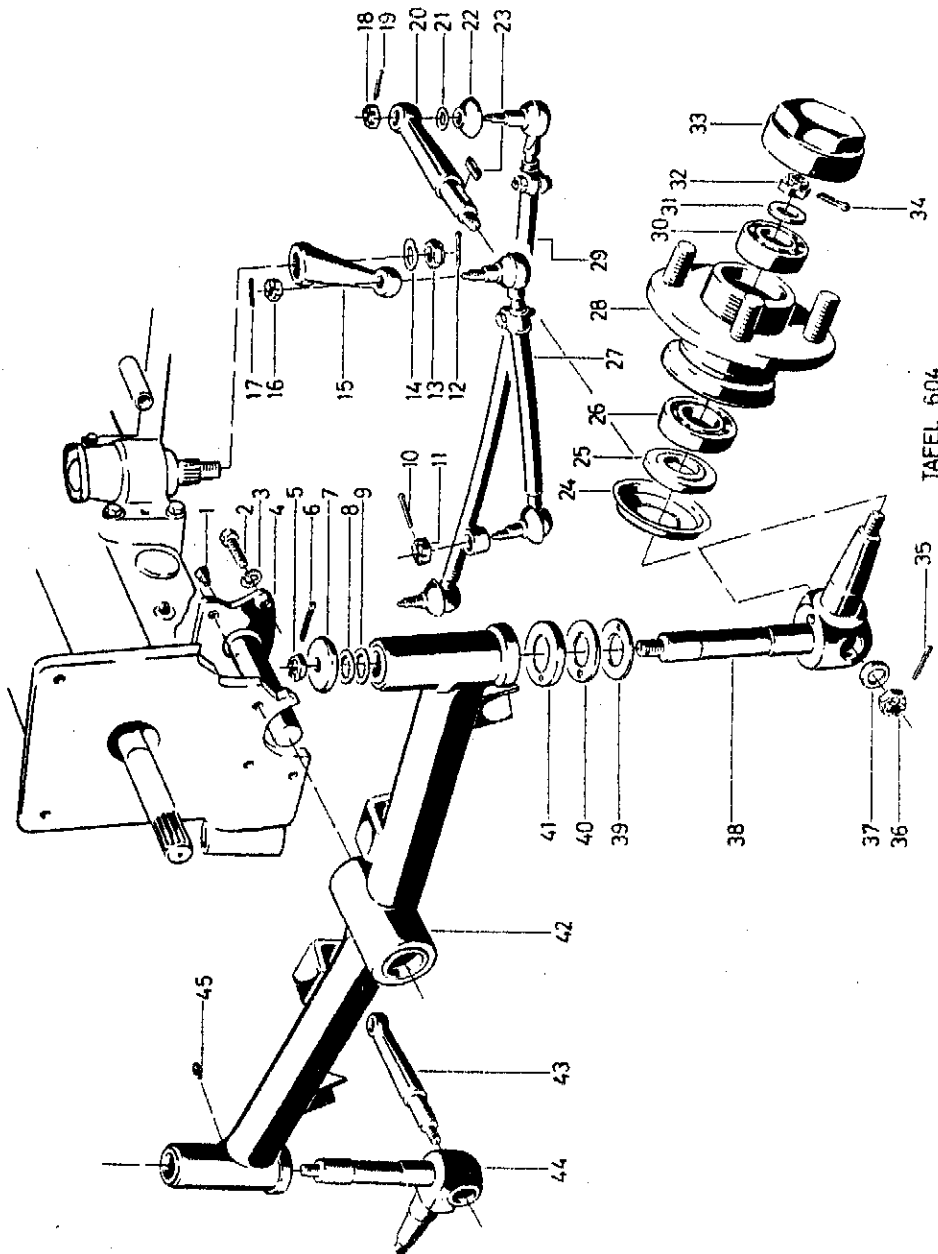

Tafel 604 Vorderachse (Fortsetzung)

Bild	Benennung	Teil-Nr.	Stck.	Bemerkungen
36	Kronenmutter M 12	006 51	2	
37	Scheibe 13 × 28 × 3	273 47	2	
38	Achsschenkel links 22/22 Ø	319 31	1	bis Schlepper Nr. 45 01 277
a	" " 25/22 Ø	200 54	1	ab " 45 01 278
b	Zylinderstift 5 m 6 × 8	015 71	1	Einzelteil von Bild 38
39	Druckscheibe unten 22 Ø	328 37	2	siehe Anmerk. Bild 38
a	" unten 25 Ø	262 45	2	" " 38 a
40	" oben 22 Ø	342 98	2	" " Bild 38
a	" oben 25 Ø	262 29	2	" " 38 a
41	Dichtscheibe	262 30	2	
a	Vorderachse vormontiert	141 32	1	einschl. Bild 5-9, 20, 23-26, 28, 30-45
42	Vorderachse *)	134 78	1	
a	Buchse 22 Ø	210 69	2	Einzelteile von Bild 42
b	" 25 Ø	270 69	2	
c	" 32 Ø	068 76	2	
43	Spurhebel rechts	263 30	1	
44	Achsschenkel rechts 22/22 Ø	319 32	1	siehe Anmerk. Bild 38
a	" " 25/22 Ø	200 55	1	" " 38 a
45	Schmiernippel M 6	263 90	2	

*) Bei Ersatzbedarf bis Schlepper Nr. 45 01 277 ist die angegebene Teil-Nr. in Verbindung mit 38 a, 39 a, 40 a und 44 a einzubauen.

Tafel 772 Vorderachse
(für Kommunal-Ausführung)

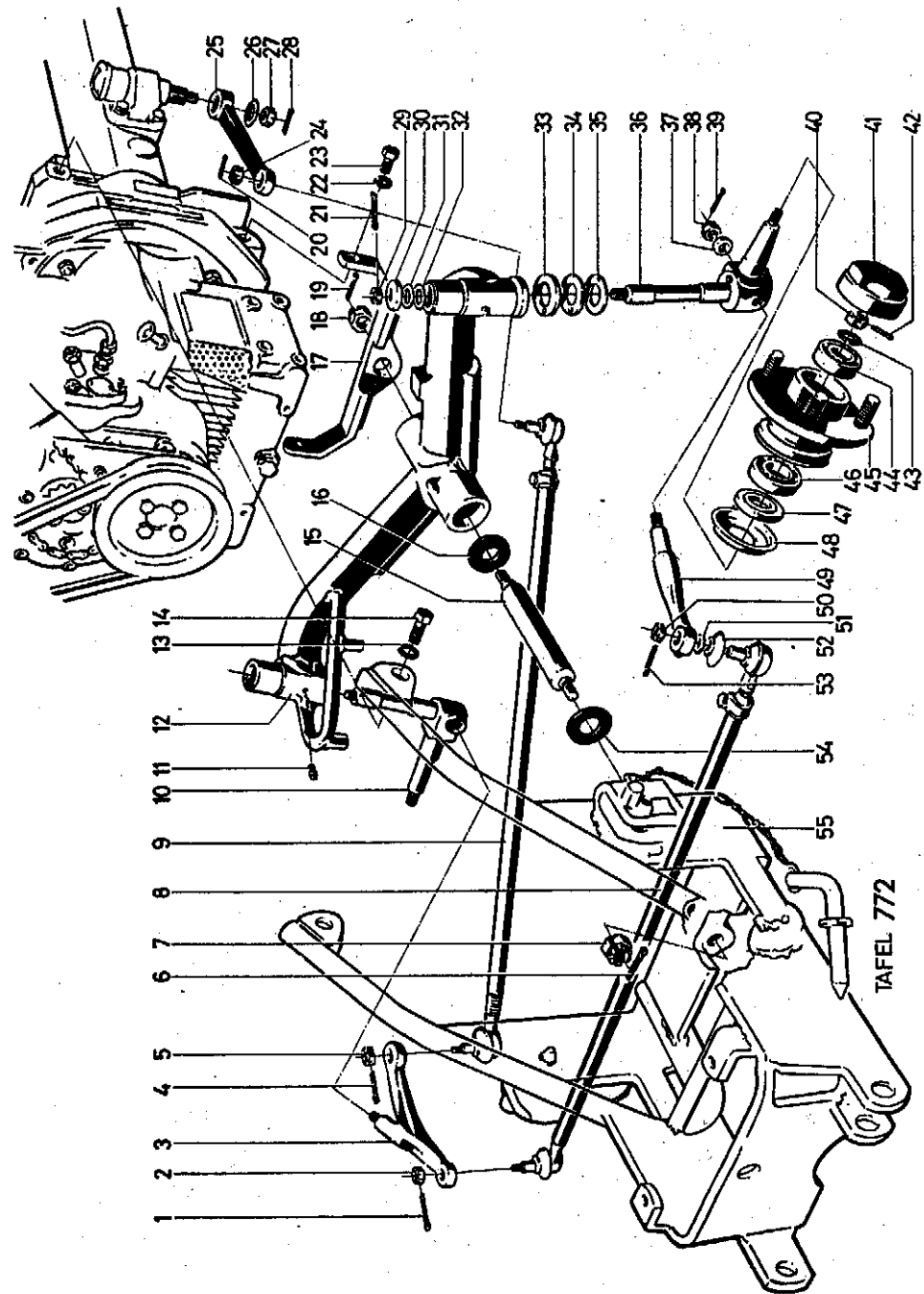

Tafel 772 Vorderachse
(für Kommunal-Ausführung)

Bild	Benennung	Teil-Nr.	Stck.	Bemerkungen
1	Splint 2 × 20	014 54	1	
2	Kronenmutter M 10 × 1	231 40	1	
3	Schubhebel	126 00	1	
4	Splint 2 × 20	014 54	1	
5	Kronenmutter M 10 × 1	231 40	1	
6	Splint 4 × 30	014 53	1	
7	Kronenmutter M 18	006 47	1	
8	Spurstange	126 02	1	
a	Klemmschelle	271 20	1	Einzeile von Bild 8 und 9
b	Kugelgelenk	270 96	1	
c	Sechskantschraube M 8 × 1 × 30	201 34	1	
d	Sechskantmutter M 8 × 1	006 08	1	
e	Federring A 8	012 96	1	
9	Lenkschubstange	126 04	1	
10	Achsschenkel rechts	200 55	1	
11	Schmiernippel M 6	263 90	2	
12	Vorderachse	124 74	1	
a	" vormontiert	112 95	1	einschl. Bild 1-3, 10-12, 21, 29-49
b	Buchse 22 Ø	210 69	2	Einzeile von Bild 12
c	" 25 Ø	270 69	2	
d	" 32 Ø	068 76	2	
13	Federring A 16	013 00	2	
14	Sechskantschraube M 16 × 40	186 58	2	
15	Achsbolzen	124 29	1	
16	Anlaufscheibe	124 34	1	
a	Scheibe 19	007 88	1	
17	Trägerkonsole	124 27	1	
18	Kronenmutter M 18	006 47	1	
19	Splint 4 × 30	014 53	1	
20	" 2 × 20	014 54	1	
21	" 3 × 30	014 52	2	
22	Federring A 16	013 00	2	
23	Sechskantschraube M 16 × 40	186 58	2	
24	Kronenmutter M 10 × 1	231 40	1	
25	Lenkhebel	126 06	1	
26	Scheibe 17	007 87	1	
27	Kronenmutter M 16	006 53	1	
28	Splint 4 × 40	014 61	1	
29	Kronenmutter M 12	006 51	2	
30	Deckscheibe	262 46	2	
31	Distanzscheibe 12 × 18 × 0,5	213 81	X	
32	" 14 × 19,5 × 1	008 37	X	
33	Dichtscheibe	262 30	2	
34	Druckscheibe oben 25 Ø	262 29	2	
35	" unten 25 Ø	262 45	2	

X - nach Bedarf

Tafel 772 **Vorderachse**
(für Kommunal-Ausführung)

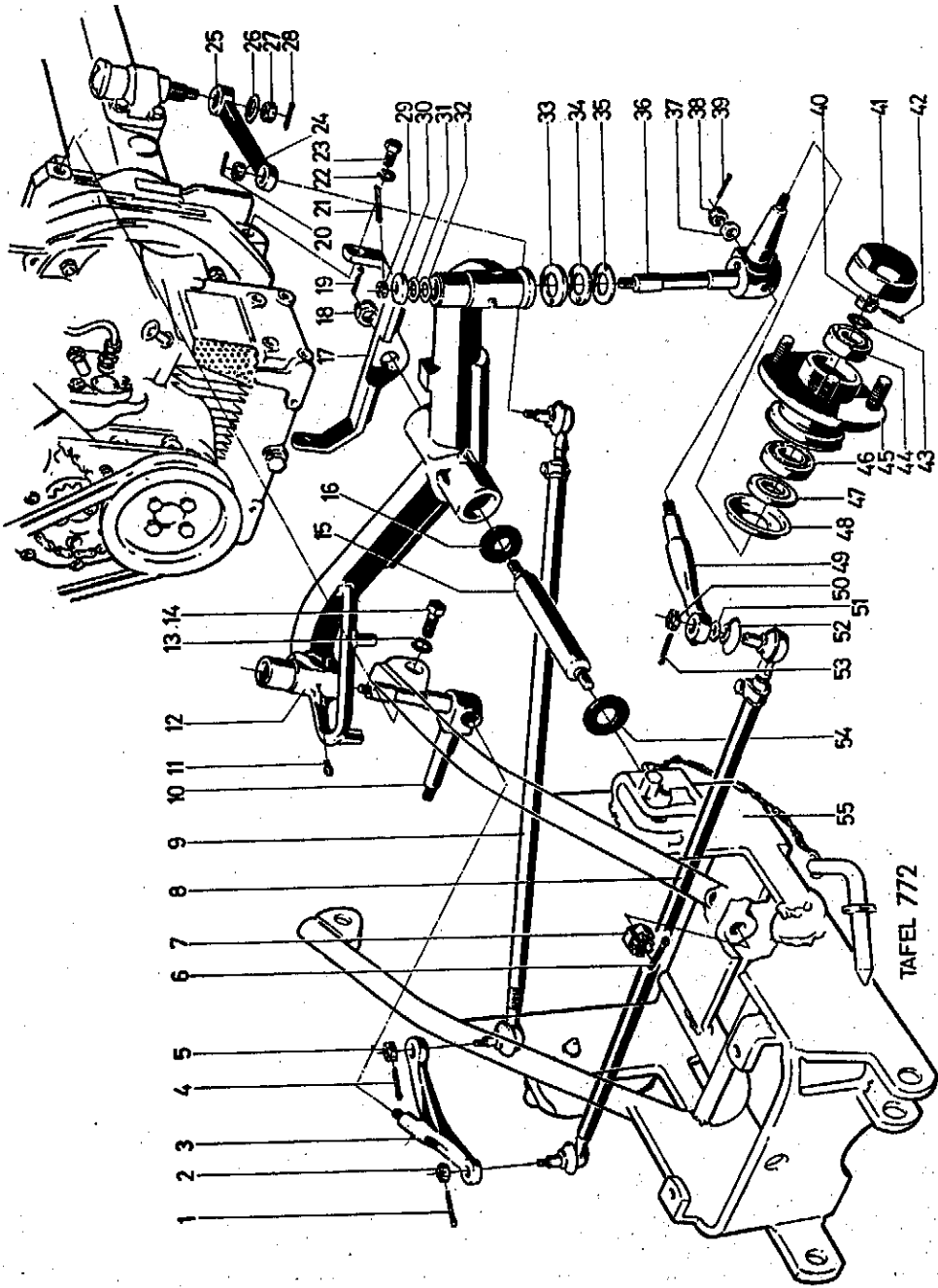

Tafel 772 **Vorderachse** (Fortsetzung)
(für Kommunal-Ausführung)

Bild	Benennung	Teil-Nr.	Stk.	Bemerkungen
36	Achsschenkel links	200 54	1	
37	Scheibe 13 × 28 × 3	273 47	2	
38	Kronenmutter M 12	006 51	2	
39	Splint 3 × 30	014 52	2	
40	Kronenmutter M 12	006 51	2	
41	Radkappe	272 96	2	
42	Splint 3 × 30	014 52	2	
43	Scheibe 13 × 28 × 3	273 47	2	
44	Rillenkugellager 6204	025 65	2	
45	Radnabe	262 32	2	
a	Stiftschraube M 16 × 29	274 47	8	Einzelteil von Bild 45
46	Rillenkugellager 6205 RS	202 95	2	
47	Distanzring	262 43	2	
48	Dichtring innen	262 44	2	
49	Spurhebel	126 01	1	
50	Kronenmutter M 10 × 1	231 40	1	
51	Dichtungsring	231 57	4	(davon 2 x zu Bild 9)
52	Dichtungskappe	231 56	4	(davon 2 x zu Bild 9)
53	Splint 2 × 20	014 54	1	
54	Anlaufscheibe	124 34	1	
a	Scheibe 19	007 88	1	
55	Frontträger	124 33	1	
a	Stecker	241 73	2	
b	Bügelfeder	271 28	2	

Tafel 605 Gehäuse für Motorkupplung

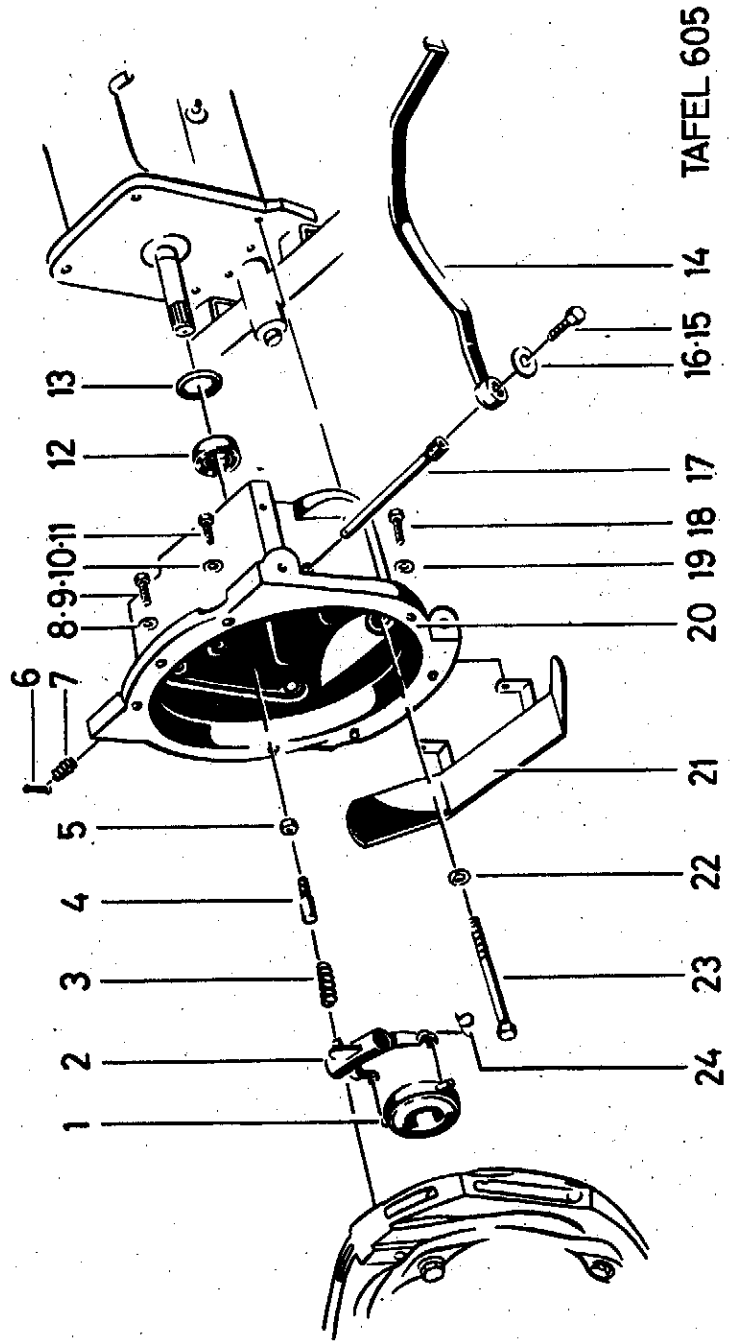

Tafel 605 Gehäuse für Motorkupplung

Bild	Benennung	Teil-Nr.	Stck.	Bemerkungen
1	Kupplungsausrücker	257 39	1	
a	Graphitring	255 81	1	Einzelteil von Bild 1
2	Gabelhebel	257 42	1	
3	Rückdruckfeder	274 25	1	
4	Kupplungsfederstütze	257 06	1	
5	Sechskantmutter M 10	006 29	1	
6	Federauflagestift	257 08	1	
7	Feder	257 09	1	
8	Federring A 8	012 96	1	
9	Sechskantschraube M 8 × 35	001 57	1	
10	Federring A 10	012 97	4	
11	Sechskantschraube M 10 × 40	001 14	4	
12	Rillenkugellager 6206 2 RS	202 79	1	
13	Zentrierbuchse	039 48	1	
14	Kuppelhebel	200 40	1	
15	Sechskantschraube M 8 × 18	001 01	1	
16	Scheibe	257 13	1	
17	Kuppelwelle	257 03	1	
18	Sechskantschraube M 8 × 35	001 57	2	
19	Federring A 8	012 96	2	
20	Gehäuse für Motorkupplung	124 19	1	
21	Luftleitblech	213 78	1	
22	Federring A 12	012 98	4	
23	Sechskantschraube M 12 × 120	253 10	4	
24	Haltefeder	256 96	2	

Tafel 606 **Motor, Kupplung**
(für Hatz-Motor E 780)

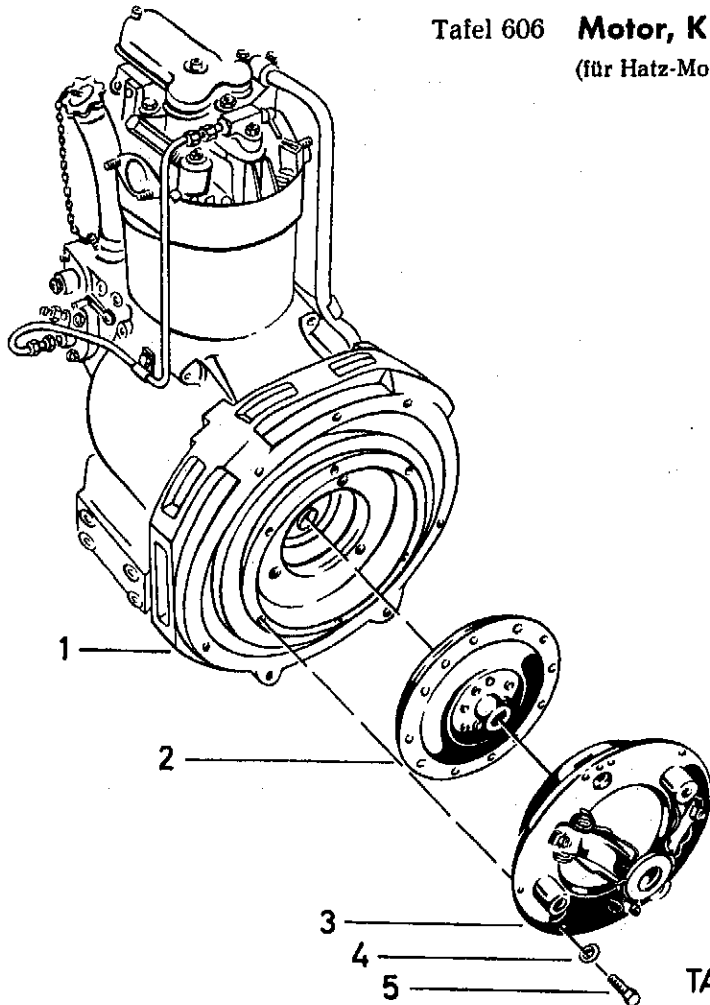

TAFEL 606

Bild	Benennung	Teil-Nr.	Stck.	Bemerkungen
1	Hatz-Dieselmotor (Type E 780)	—	1	Einzelteile siehe Ersatzteilliste 0/4
2	Kupplungsscheibe	110 921	1	bis Schlepp. Nr. 4500935
a	Kupplungszahnabe	245 262	1	bis Schlepp. Nr. 4500935 Einzelteil v. Bild 2
b	Kupplungsscheibe	255 682	1	ab Schlepp. Nr. 4500936
c	Kupplungszahnabe	255 702	1	Einzelteil von 255 682
d	Halbrundniet 8 × 15	017 180	8	Einzelteil von 110 921 und 255 682
e	Kupplungsbelag	111 000	2	} Einzelteile von 110 921 und 255 682
f	Niet für Belag	107 755	12	
3	Kupplungsdruckplatte K 180 *)	255 771	1	(mit 6 Federtöpfen)
4	Federring A 8	012 960	6	
5	Sechskantschraube M 8 × 18	001 011	6	

*) Bei Ersatz ist anstelle der bis Schlepper Nr. 4501621 zum Einbau gekommenen Kupplungsdruckplatte K 180 (mit 3 Federtöpfen) die angegebene Teil-Nr. einzubauen.

Tafel 704 **Motor, Kupplung**
(für Ruggerini-Motor CRD 100)

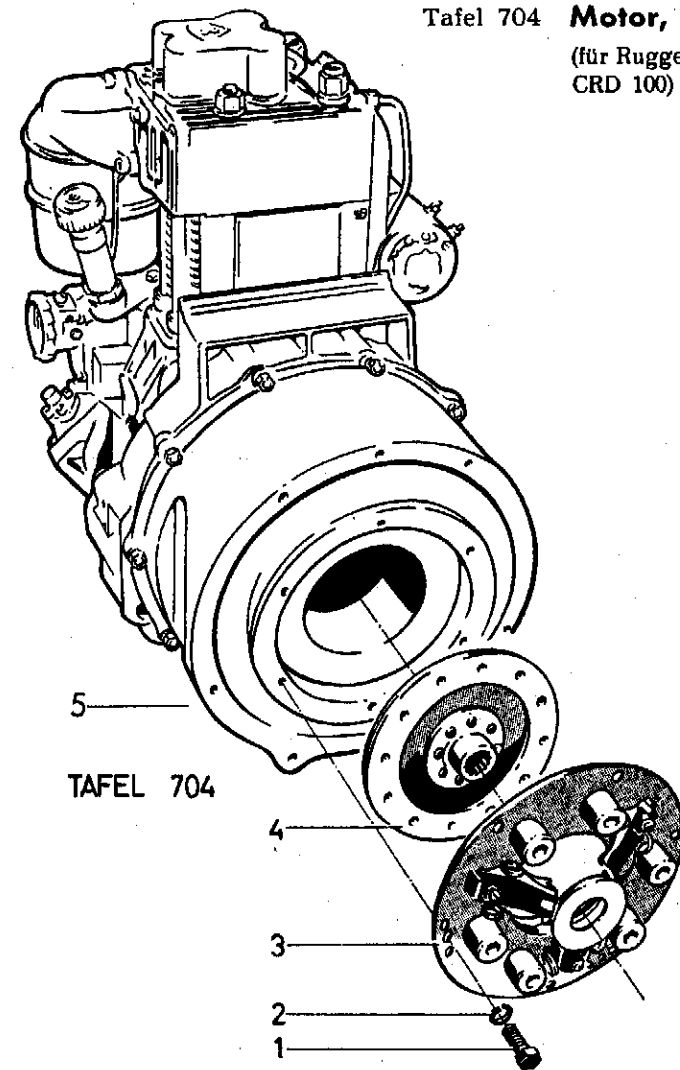

TAFEL 704

Bild	Benennung	Teil-Nr.	Stck.	Bemerkungen
1	Sechskantschraube M 8 × 18	001 011	6	
2	Federring A 8	012 960	6	
3	Kupplungsdruckplatte K 180	255 771	1	(mit 6 Federtöpfen)
4	Kupplungsscheibe	255 682	1	
a	Kupplungszahnabe	255 702	1	} Einzelteile v. Bild 4
b	Halbrundniet 8 × 15	017 180	8	
c	Kupplungsbelag	111 000	2	
d	Niet für Belag	107 755	12	
5	Ruggerini-Diesel-Motor (Type CRD 100)	—	1	Einzelteile siehe Ersatzteilliste 0/6

Tafel 607 Anbauteile am Motor

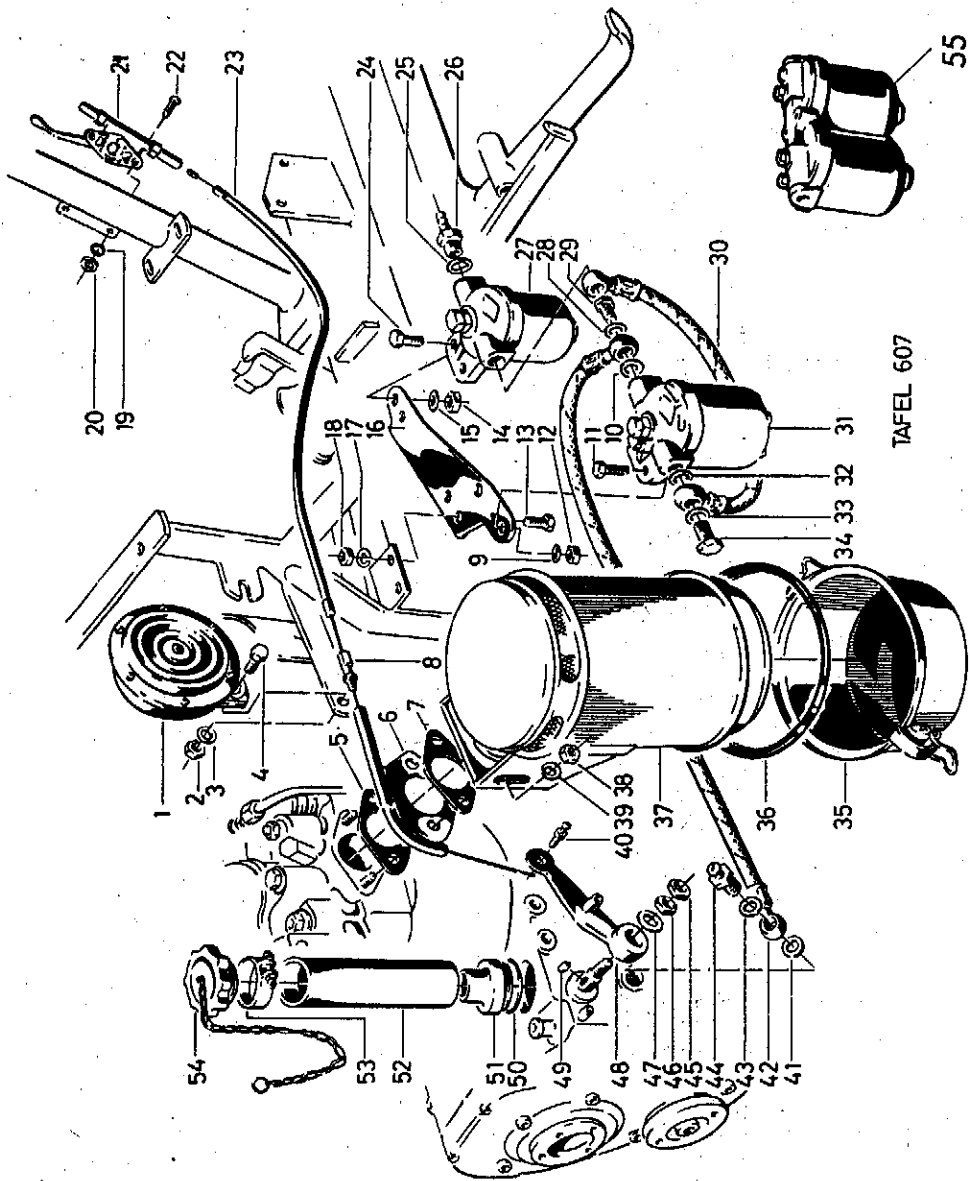

Tafel 607 Anbauteile am Motor

Bild	Benennung	Teil-Nr.	Stck.	Bemerkungen
1	Signalhorn	029 60	1	
a	Halter für Horn	108 81	1	Einzelteil von Bild 1
2	Sechskantmutter M 8	005 95	1	
3	Federring A 8	012 96	1	
4	Sechskantschraube M 8 × 20	001 09	1	
5	Dichtung 30	011 49	1	
6	Umlenkrohr	200 28	1	bei Schlepper mit Fronthydraulik bis Schlepper Nr. 4501048 bei Schlepper ohne Fronthydraulik bis Schlepper Nr. 4501500
a	Filterdistanzstück	242 11	1	bei Schlepper mit Fronthydraulik ab Schlepper Nr. 4501049 bei Schlepper ohne Fronthydraulik ab Schlepper Nr. 4501510
7	Dichtung 30	011 49	1	
8	Verstellschraube M 6 × 20	021 04	1	
a	Sechskantmutter M 6	006 26	1	
9	Federring A 10	012 97	2	bis Schlepp. Nr. 4501638
10	Dichtring A 14 × 18 Cu	009 25	1	
11	Sechskantschraube M 10 × 30	001 27	2	siehe Anmerkung Bild 9
12	Sechskantmutter M 10	005 97	2	
13	Sechskantschraube M 8 × 20	001 09	2	
14	Sechskantmutter M 8	005 95	2	siehe Anmerkung Bild 9
15	Federring A 8	012 96	2	
16	Kraftstofffilterträger	217 79	1	von Schlepper Nr. 45 00 321 bis 45 01 638
17	Federring A 8	012 96	2	
18	Sechskantmutter M 8	005 95	2	siehe Anmerkg. Bild 9
19	Federring A 5	012 94	2	
20	Sechskantmutter M 5	005 92	2	bis Schlepper Nr. 4501500
21	Gashebel	043 08	1	
22	Linsenschraube M 5 × 15	003 26	2	
23	Seilzug für Gas	223 22	1	
a	Halteflasche	122 95	1	
24	Sechskantschraube M 8 × 25	001 10	2	siehe Anmerkg. Bild 9
25	Dichtring A 14 × 18 Cu	009 25	1	
26	Schlauchanschlusstutzen	253 76	1	
27	Kraftstofffilter	038 37	1	siehe Anmerkg. Bild 9 Einzelteile siehe Seite 106, Tafel 729
28	Dichtring A 14 × 18 Cu	009 25	1	
29	Hohlschraube A 8	020 76	1	
30	Kraftstoffschlauch C 8 × 12 × 200	218 97	1	siehe Anmerkg. Bild 16
31	Kraftstofffilter	043 32	1	siehe Anmerkung Bild 16 Einzelteile siehe Seite 107, Tafel 728
32	Dichtring A 14 × 18 Cu	009 25	1	
33	„ A 14 × 18 Cu	009 25	1	siehe Anmerkung Bild 16
34	Hohlschraube A 8	020 76	1	

Tafel 607 Anbauteile am Motor

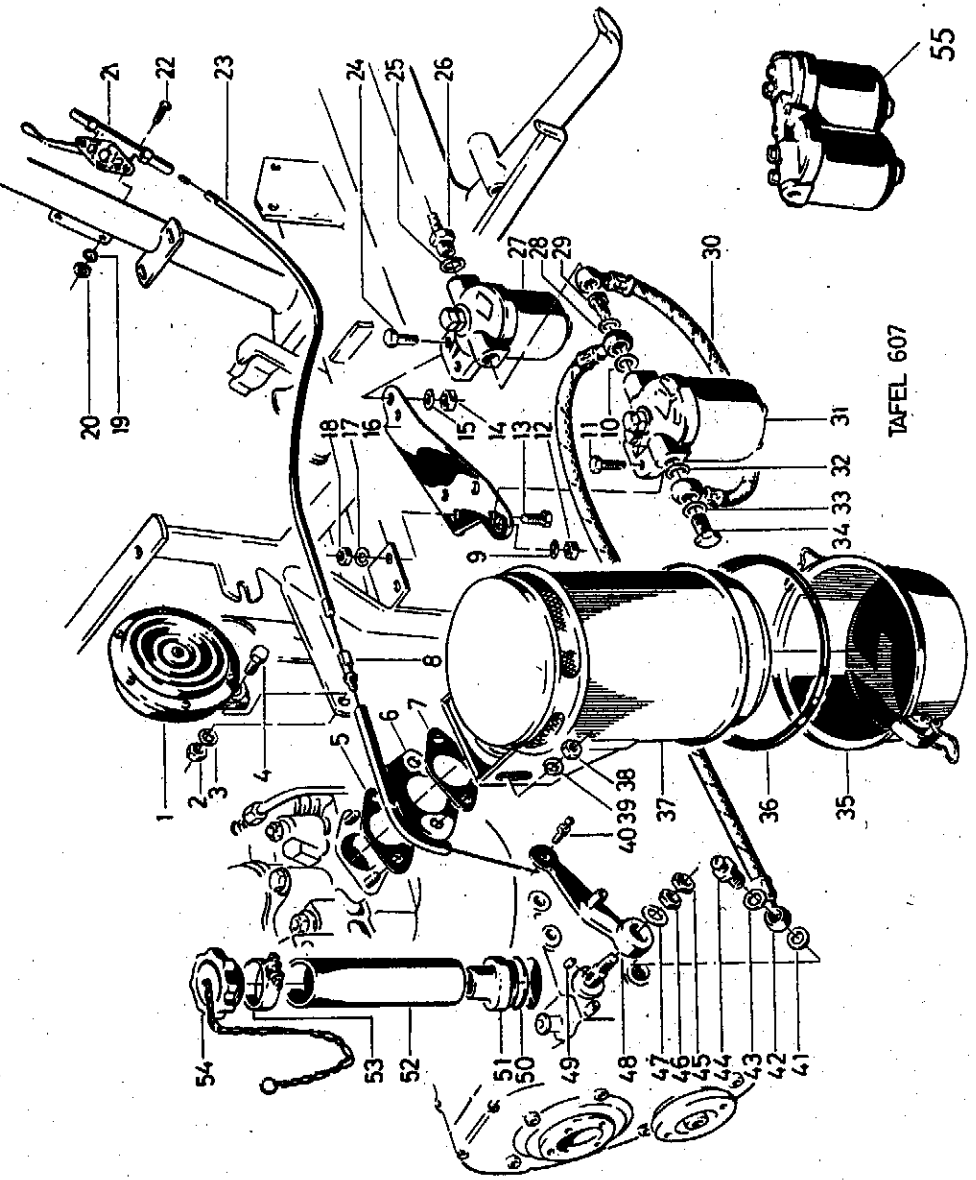

Tafel 607 Anbauteile am Motor (Fortsetzung)

Bild	Benennung	Teil-Nr.	Stck.	Bemerkungen
35	Oltopf mit Verschluss	106 71	1	
a	Schnellverschluss	033 03	2	
36	Lippendichtung	106 72	1	
37	Filteroberteil	107 61	1	ab Schlepper Nr. 4500704
a	Olbadluftfilter komplett *	241 65	1	
38	Sechskantmutter M 8	005 95	2	
39	Federring A 8	012 96	2	
40	Klemmutter	043 19	1	
a	Linsenschraube M 4 x 10	003 38	1	Einzelteil von Bild 40
41	Dichtring A 12 x 16 Cu	009 18	1	(für Motor E 780)
a	" A 14 x 18 Cu	009 25	1	(für Motor CRD 100)
42	Kraftstoffschlauch C.8 x 12 x 360	208 92	1	bis Schlepper Nr. 45 00 320 u. ab 45 01 639 (für Motor E 780)
a	Kraftstoffschlauch C 8 x 12 x 420	219 16	1	von Schlepp. Nr. 45 00 321 bis 45 01 638 (für Motor E 780)
b	Kraftstoffschlauch C 8 x 12 x 700	142 98	1	(für Motor CRD 100)
c	Halteflasche	122 95	1	
d	Scheibe 8,4	007 82	1	} zur Befestigung von 42 b
e	Sechskantschraube M 8 x 15	001 02	1	
43	Dichtring A 12 x 16 Cu	009 18	1	(für Motor E 780)
a	" A 14 x 18 Cu	009 25	1	(für Motor CRD 100)
44	Hohlschraube	101 23	1	
a	Entlüftungsschraube	101 17	1	
45	Sechskantmutter M 10	006 29	1	
46	" M 10	006 29	1	
47	Scheibe 10,5	007 84	1	
48	Regulierhebel	051 12	1	
a	Spannhülse 8 x 24	016 03	1	Einzelteil von Bild 48
b	Reibscheibe	100 54	1	
49	Passfeder 4 x 4 x 10	018 49	1	
50	Dichtscheibe	101 22	1	
51	Einfüllstutzen	200 13	1	
52	Einfüllschlauch	200 20	1	
53	Schlauchschele B 35 x 12	200 87	1	
54	Verschlussdeckel mit Kette	043 80	1	
55	Kraftstoff-Stufenfilter	123 49	1	{ ab Schlepp. Nr. 45 01 631 Einzelteile siehe Seite 106, Tafel 723

* Olbadluftfilter kompl. in der abgebildeten Form nicht mehr lieferbar. Ersatz ist die angegebene Teil-Nr. in Verbindung mit den Teilen ab Schlepper Nr. 45 00 704, siehe Seite 56, Tafel 638.

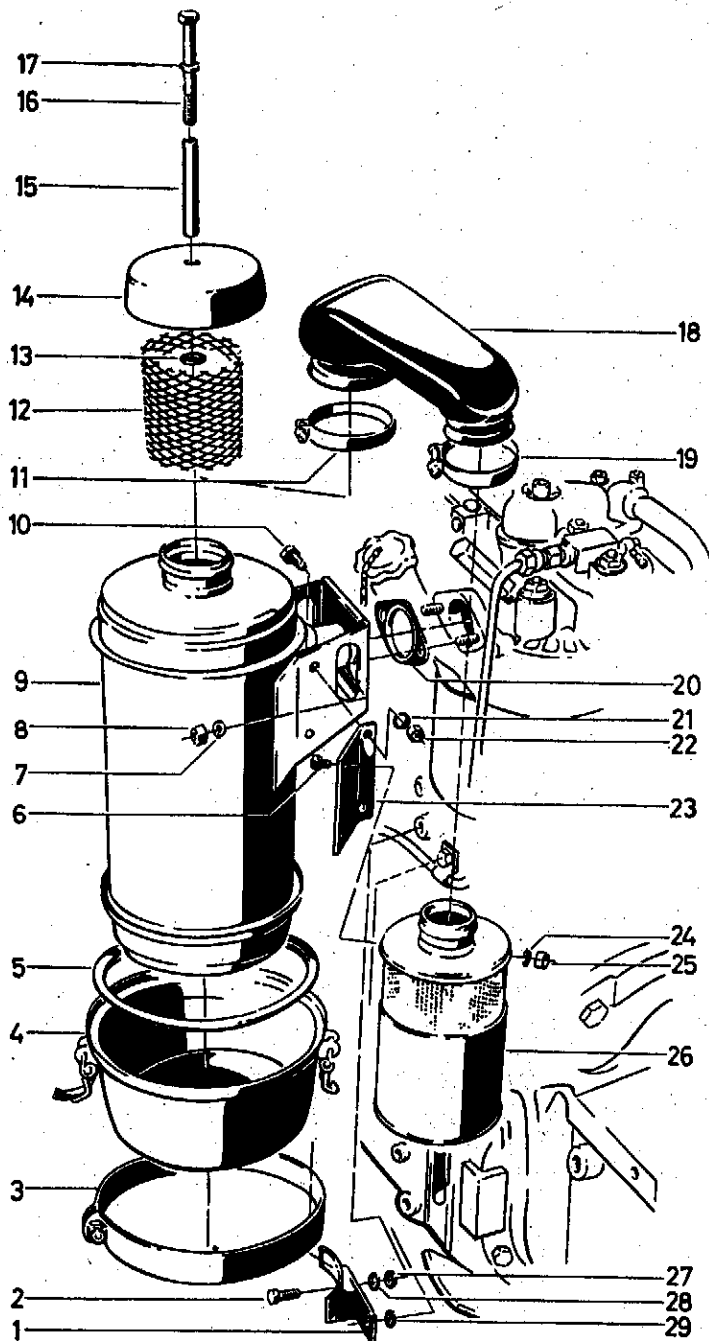

TAFEL 638

Bild	Benennung	Teil-Nr.	Stck.	Bemerkungen
1	Filterstütze	243 98	1	
2	Sechskantschraube M 8×30 *	000 13	1	
a	Sechskantschraube M 8×20 *	001 09	1	
3	Spannschelle A 130×25	235 71	1	
a	Ölbadluftfilter komplett	241 65	1	einschl. Bild 4, 5 u. 9
4	Öltopf mit Verschluss	106 71	1	
a	Schnellverschluss	033 03	2	Einzelteil v. Bild 4
5	Lippendichtung	106 72	1	
6	Sechskantschraube M 6×15	001 12	2	
7	Federring A 8	012 96	2	
8	Sechskantmutter M 8	005 95	2	
9	Filteroberteil	107 61	1	
10	Sechskantschraube M 6×15	001 12	2	
11	Schlauchselle 54×9 **	242 21	1	
12	Luftsieb	236 75	1	
13	Scheibe 8,4	007 82	1	
14	Regenkappe	238 11	1	
15	Stützrohr	236 76	1	
16	Sechskantschraube M 8×80	237 37	1	
17	Scheibe 8,4	007 82	1	
18	Zyklon-Krümmmer **	225 38	1	
19	Schlauchselle 42×9 **	022 22	1	
20	Dichtung 30	011 49	1	
a	Filterdistanzstück	242 11	1	(zwischen 3 a u. Bild 20)
21	Federring A 6 **	012 95	2	
22	Sechskantmutter M 6 **	005 93	2	
23	Vorabscheiderlasche **	239 45	1	
24	Federring A 6 **	012 95	2	
25	Sechskantmutter M 6 **	005 93	2	
26	Vorabscheider **	238 23	1	
27	Distanzrohr *	245 07	2	
28	Scheibe 9,5×18×3	008 31	1	
29	Federring A 8	012 96	2	

* — wahlweise

** — nur bei Filteranlage für besonders starken Staubanfall

Tafel 608 **Lichtanlasser**
(für Motor E 780)

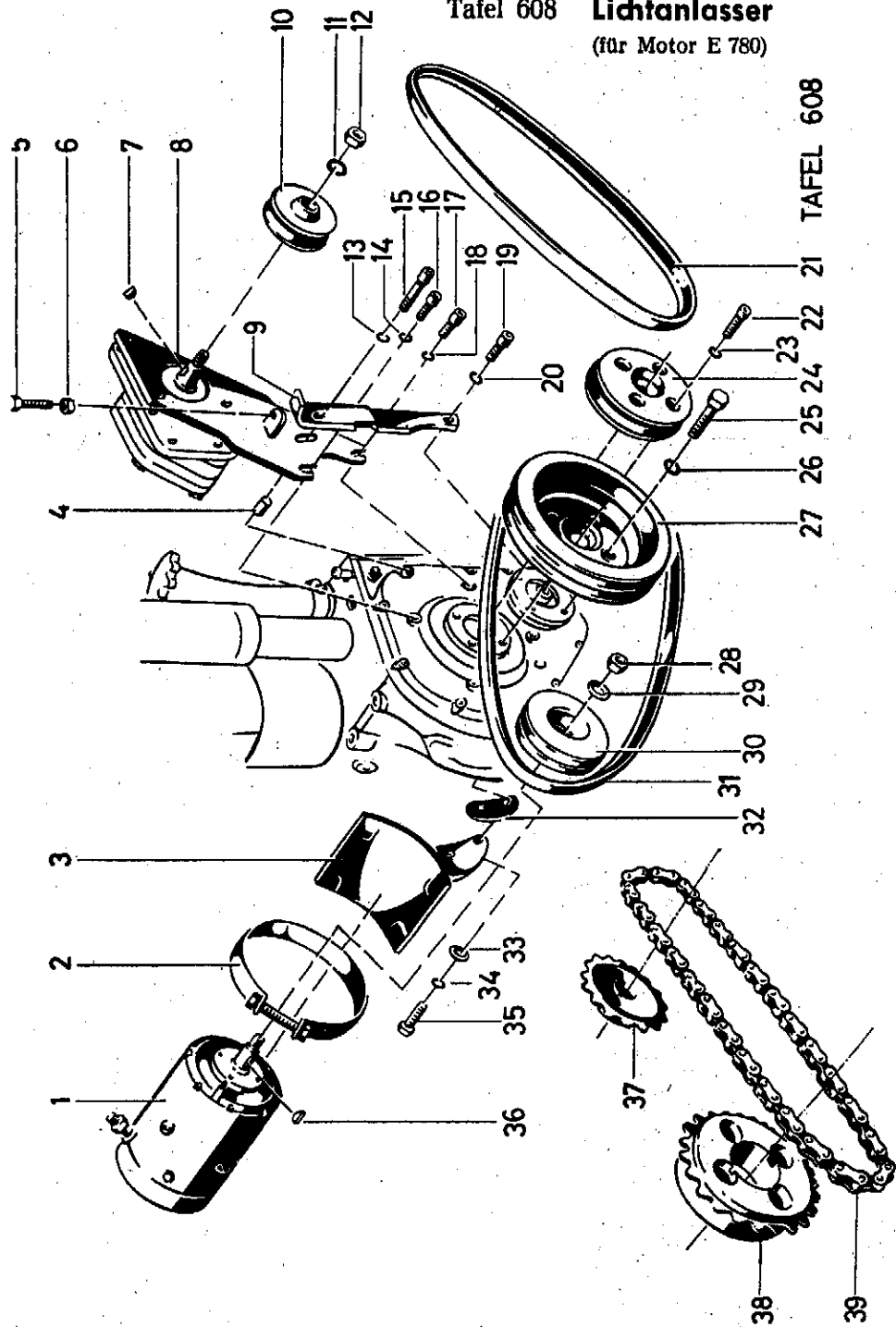

Tafel 608 **Lichtanlasser**
(für Motor E 780)

Bild	Benennung	Teil-Nr.	Stck.	Bemerkungen
1	Lichtanlasser	202 07	1	
2	Spannschelle A 118 × 20	274 41	2	
3	Lichtanlasserhalter	270 91	1	
4	Distanzbuchse 14 × 2,5 × 22	107 15	1	
5	Sechskantschraube M 10 × 35	001 16	1	
6	Sechskantmutter M 10	006 29	1	
7	Scheibenfeder 4 × 6,5	016 93	1	
8	Pumpenträger	213 11	1	
9	Stützleiste	213 12	1	
10	Keilriemenscheibe	272 40	1	bis Schlepp. Nr. 4501903
11	Federring A 14	012 99	1	
12	Sechskantmutter M 16 × 1,5	006 12	1	
13	Federscheibe B 8	011 91	1	
14	" B 8	011 91	1	
15	Innensechskantschraube M 8 × 50	215 55	1	
16	" M 8 × 20	217 62	1	
17	" M 8 × 20	217 62	1	
18	Federscheibe B 8	011 91	1	
19	Innensechskantschraube M 8 × 20	217 62	1	
20	Federscheibe B 8	011 91	1	
21	Schmalkeilriemen 12,5 × 675	213 14	1	siehe Anmerk. Bild 10
22	Innensechskantschraube M 10 × 25	217 65	4	
23	Federring 10	012 82	4	
24	Keilriemenscheibe	273 06	1	ohne Frontzapfwelle bis Schlepp. Nr. 4501903 mit Frontzapfwelle bis Schlepp. Nr. 4501903
a	Keilriemenscheibe	272 38	1	
25	Sechskantschraube M 10 × 40	000 15	4	
26	Federring A 10	012 97	4	
27	Keilriemenscheibe	272 34	1	
28	Sechskantmutter M 14 × 1,5	006 38	1	
29	Federscheibe B 14	011 94	1	
30	Keilriemenscheibe	272 36	1	
31	Schmalkeilriemen 9,5 × 875	200 73	2	
32	Auflageplatte	107 16	2	
33	Scheibe 8,3 × 30 × 3	008 24	2	
34	Federring A 8	012 96	2	
35	Sechskantschraube M 8 × 30	000 13	2	
36	Scheibenfeder 4 × 6,5	016 93	1	
37	Ölpumpenkettensrad (16 Z)	134 38	1	ab Schlepp. Nr. 4501904
38	Nockenwellenkettensrad (22 Z)	133 73	1	ohne Frontzapfwelle ab Schlepp. Nr. 4501904
a	Frontzapfwellenkettensrad (22 Z)	134 77	1	mit Frontzapfwelle ab Schlepp. Nr. 4501904
39	Rollenkette (52 Glieder)	134 47	1	siehe Anmerk. Bild 37

Tafel 703 Lichtmaschine, Hydraulikpumpe
(für Motor CRD 100)

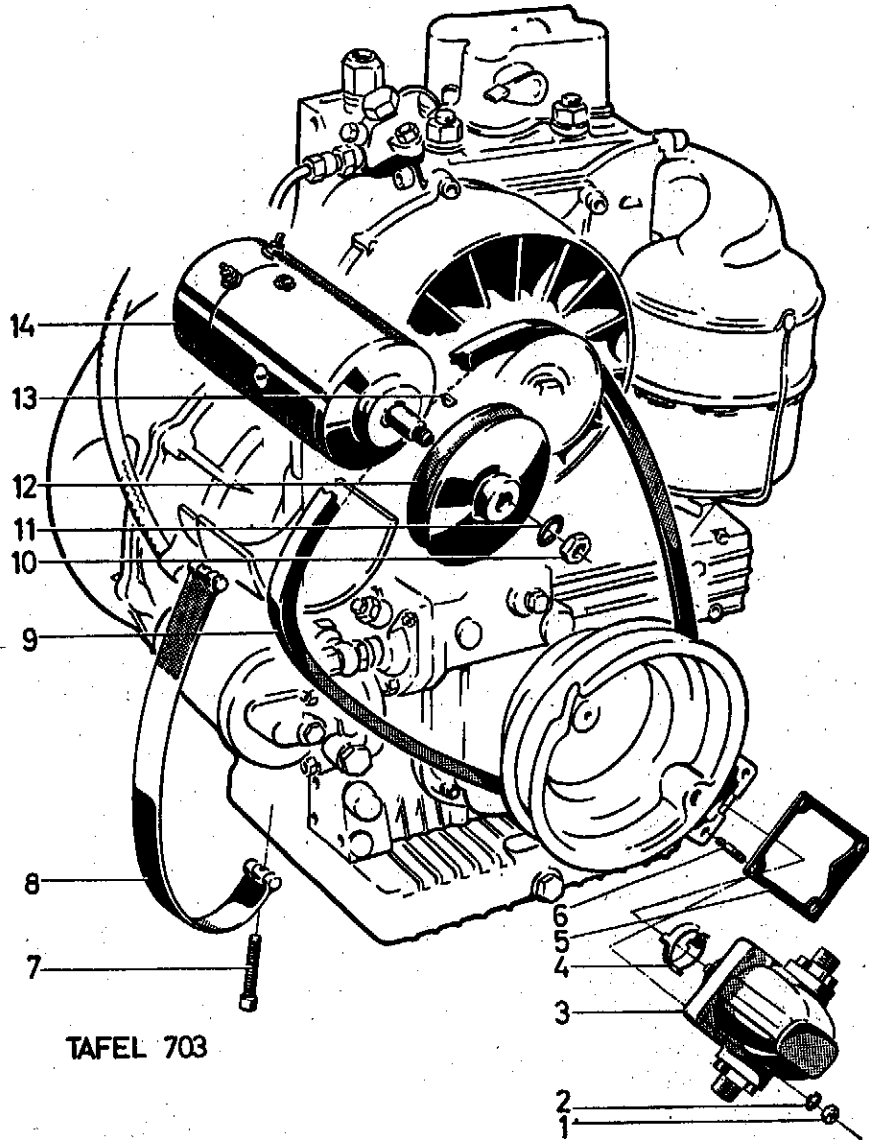

TAFEL 703

Tafel 703 Lichtmaschine, Hydraulikpumpe
(für Motor CRD 100)

Bild	Benennung	Teil-Nr.	Stck.	Bemerkungen
1	Sechskantmutter M 6	005 93	4	
2	Federring 6	012 80	4	
3	Hydraulikpumpe	137 95	1	
4	Pumpensegment	151 31	1	
5	Dichtung	137 40	1	
6	Stiftschraube M 6 × 45	151 30	4	
7	Innensechskantschraube M 6 × 50	002 21	1	
8	Spannband für Lichtmaschine	141 80	1	
9	Keilriemen 13 × 8 × 950	138 13	1	(mit angebauter Lichtmaschine)
a	Keilriemen 13 × 8 × 825	135 40	1	(ohne angebauter Lichtmaschine)
b	Keilriemen 13 × 8 × 1016	166 23	1	(für Kommunal-Ausführung)
10	Sechskantmutter M 12	006 37	1	
11	Federring A 12	012 98	1	
12	Keilriemenscheibe	134 10	1	
13	Scheibenfeder 3 × 5	016 90	1	
14	Lichtmaschine	132 00	1	

Tafel 609 Hydraulikanlage

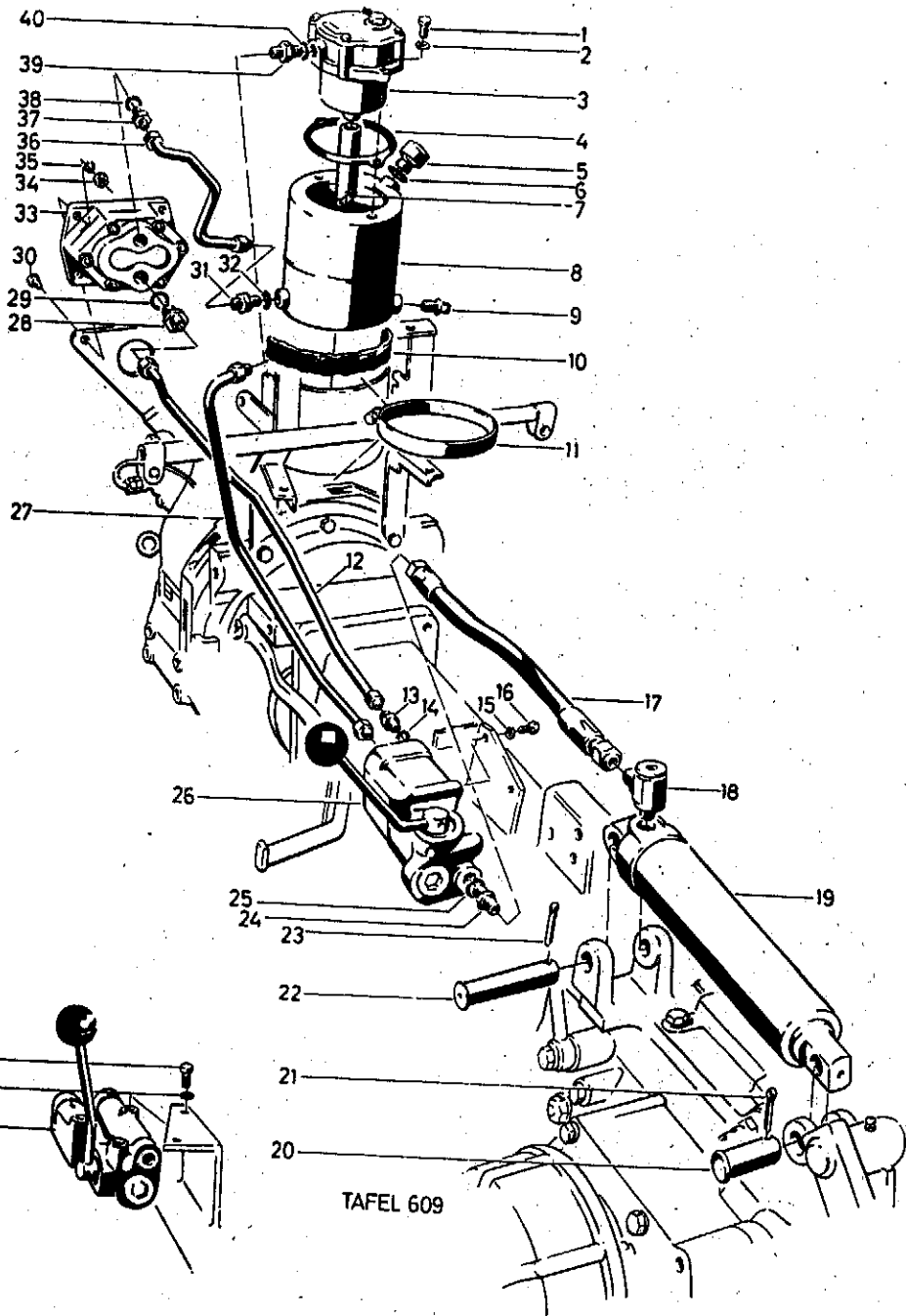

TAFEL 609

Tafel 609 Hydraulikanlage

Bild	Benennung	Teil-Nr.	Stck.	Bemerkungen
1	Sechskantschraube M 8 × 25	001 10	2	
2	Federscheibe B 8	011 91	2	
a	Dichtring 8,2 × 16,4 × 1 Alu	009 06	2	
3	Hydraulik-Ölfilter **)	201 77	1	
a	Filtereinsatz	107 04	1	} Einzeltelle von Bild 3
b	Verschlusschraube	102 25	1	
c	Dichtring zur Verschlusschraube	107 06	1	
4	Dichtring	107 08	1	
5	Luftfilter für Ölbehälter	201 78	1	einschl. Bild 6
6	Dichtungsring 17 × 2,5 Gummi	021 57	1	
7	Rücklaufrohr	204 97	1	bis Schlepp.Nr. 4502216
a	Rücklaufschlauch	156 48	1	} ab Schlepper Nr. 45 02 217
b	Schlauchklemme	156 49	1	
8	Ölbehälter	272 99	1	
9	Verschlusschraube R 3/8 "	021 21	1	
10	Tankunterlage	040 60	2	
11	Spannschelle A 146 × 20	274 16	2	
12	Druckrohr	233 20	1	
a	Überwurfmutter M 18	204 80	2	} Einzeltelle von Bild 12
b	Schneidring	204 81	2	
13	Einschraubverschraubung	204 79	2	
14	Dichtring A 18 × 22 Cu	009 23	2	
15	Federring A 8	012 96	2	
16	Sechskantschraube M 8 × 15	001 02	2	
17	Hochdruckschlauch	233 19	1	
a	Überwurfmutter M 18	204 80	2	
b	Schneidring	204 81	2	
18	Schwenkverschraubung	204 82	1	
19	Arbeitszylinder	201 98	1	
20	Splintbolzen 20 h 11 × 49 × 44	272 84	1	bis Schlepp. Nr. 4501935
a	Bolzen	275 20	1	} ab Schlepper Nr. 45 01 936
b	Greifring 20 × 1,75	245 81	1	
21	Splint 4 × 40	014 61	1	} siehe Anmerk. Bild 20
22	Splintbolzen 20 h 11 × 87 × 83	273 81	1	
23	Splint 4 × 40	014 61	1	
24	Einschraubverschraubung	204 79	1	
25	Dichtring A 18 × 22 Cu	009 23	1	

*) das bei angebaitem Motor CRD 100 erforderliche Druckrohr ist auf Seite 82, Tafel 720 aufgeführt.

**) Bei Ersatz bis Schlepper Nr. 45 02 216 ist die angegebene Teil-Nr. in Verbindung mit 7 a und 7 b einzubauen.

Tafel 609 Hydraulikanlage

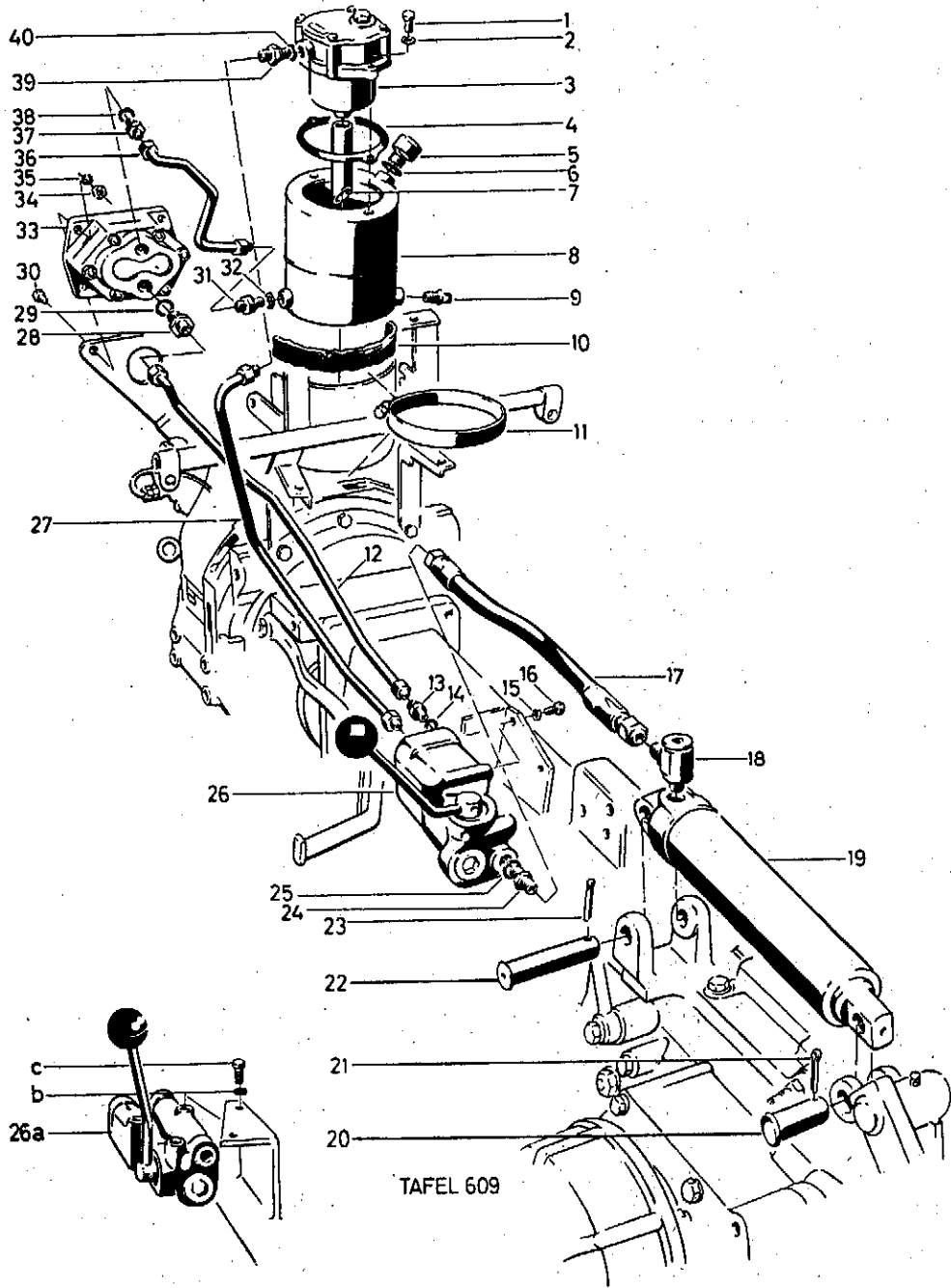

Tafel 609 Hydraulikanlage (Fortsetzung)

Bild	Benennung	Teil-Nr.	Stck.	Bemerkungen
26/26a	Steuergerät	202 08	1	
26b	Federring A 8	012 96	2	
26c	Sechskantschraube M 8 × 15	001 02	2	
d	Dichtring 24 × 36 × 3 Gummi	008 89	1	} Einzeiltelle von Bild 26
e	Distanzscheibe 22 × 34,5 × 0,4	010 63	1	
f	Steuerhebel	240 32	1	bel angebaitem Motor E 780 bis Schlepper Nr. 4501905 bel angebaitem Motor CRD 100 bis Schlepper Nr. 4501917
g	Steuerhebel	240 34	1	bel angebaitem Motor E 780 ab Schlepper Nr. 4501906 bel angebaitem Motor CRD 100 ab Schlepper Nr. 4501918
h	Spannhülse 5 × 40	016 05	1	} Einzeiltelle von 240 32 und 240 34
i	Kugelknopf für Hebelarm	107 07	1	
27	Rücklaufrohr	233 21	1	
a	Überwurfmutter M 18	204 80	2	} Einzeiltelle von Bild 27
b	Schneidring	204 81	2	
28	Einschraubverschraubung	204 79	1	} bel angebaitem Motor E 780
29	Dichtring A 18 × 22 Cu	009 23	1	
30	Sechskantschraube M 8 × 30	000 13	2	
a	Sechskantschraube M 8 × 35	000 49	1	
31	Einschraubverschraubung	204 79	1	
32	Dichtring A 18 × 22 Cu	009 23	1	
33	Hydraulik-Pumpe	207 92	1	für Motor E 780 **)
34	Sechskantmutter M 8	005 95	3	
35	Federring A 8	012 96	3	
36	Ansaugrohr	233 22	1	} Einzeiltelle von Bild 36 } bel angebaitem Motor E 780 *)
a	Überwurfmutter M 18	204 80	2	
b	Schneidring	204 81	2	
37	Einschraubstutzen	272 13	1	
38	Dichtring A 26 × 31 × 2 Cu	235 45	1	
39	Einschraubverschraubung	204 79	1	
40	Dichtring A 18 × 22 Cu	009 23	1	

*) das bei angebaitem Motor CRD 100 erforderliche Ansaugrohr ist auf Seite 82, Tafel 720 aufgeführt.

**) Hydraulik-Pumpe für Motor CRD 100 siehe Ersatzteilliste 0/6.

TAFEL 609

Tafel 610 **Krafthebeanlage hinten, Anhängervorrichtung**
(mit Zugbügelbefestigung am Rahmen)

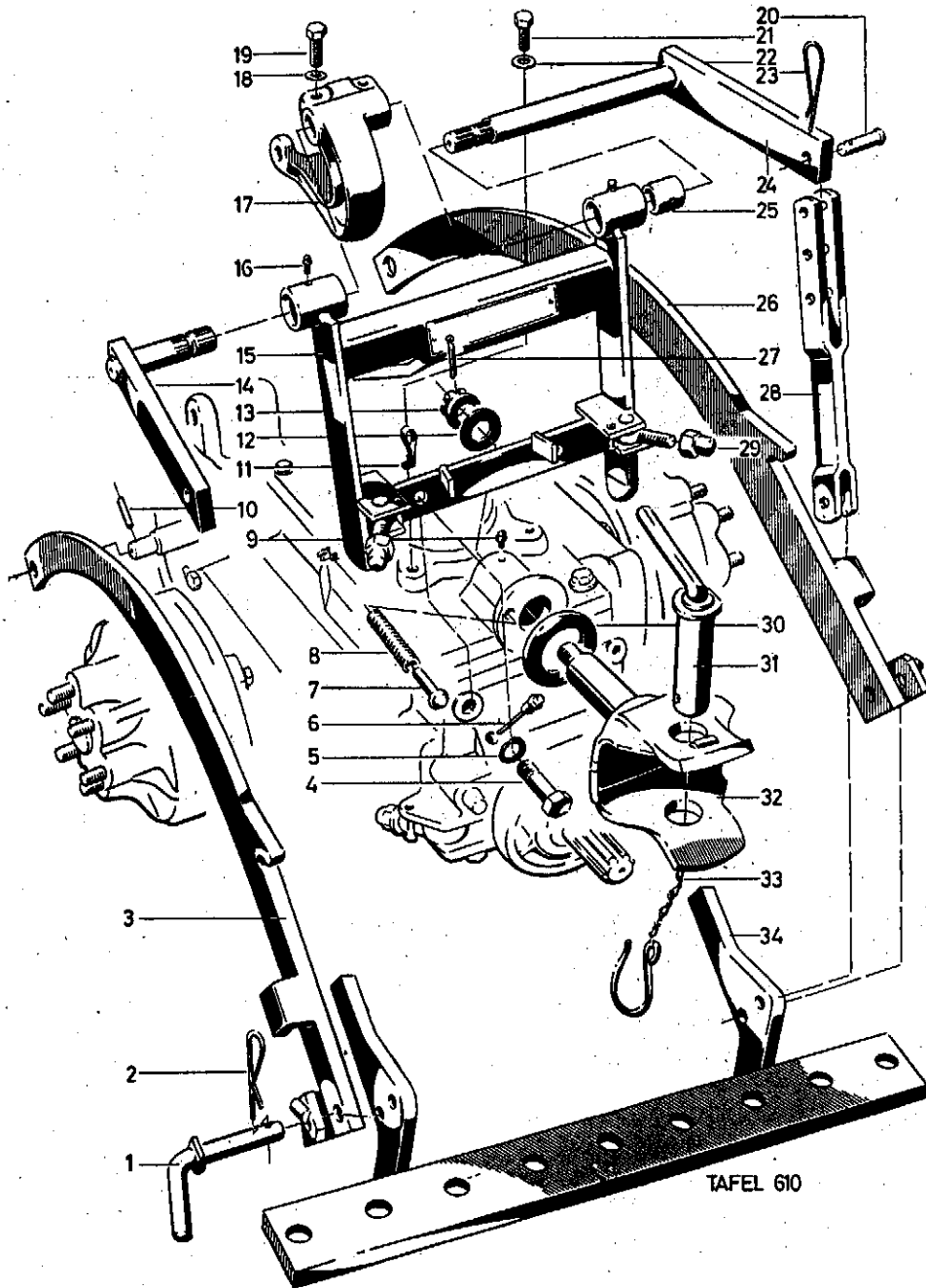

TAFEL 610

Tafel 610 **Krafthebeanlage hinten, Anhängervorrichtung**
(mit Zugbügelbefestigung am Rahmen)

Bild	Benennung	Teil-Nr.	Stck.	Bemerkungen
1	Stecker	270 87	2	
2	Bügelfeder	271 28	2	
3	Zugbügel links	272 51	1	
4	Sechskantschraube M 16 × 50	000 34	2	
5	Sicherungsblech	244 38	2	
6	Ölmesstab	220 53	1	ab Schlepper Nr. 4500530
7	Raststift	203 44	1	
8	Rastfeder	203 45	1	
9	Schmiernippel M 6	263 90	1	
10	Spannhülse 8 × 50	016 14	2	
11	Halteflasche	122 95	1	
12	Scheibe 21 × 40 × 4	203 49	1	
13	Kronenmutter M 18 × 1,5	006 47	1	
14	Hubarm links	331 97	1	
15	Hebewellenbock	203 77	1	mit Bild 16, 25, 29
a	Anhängelastschild	202 99	1	
b	Halbrundkerbnagel 2 × 5	016 74	2	} nur erforderlich bei Schlepper ohne Krafthebeanlage
c	Lastschildträgerblech	138 35	1	
16	Schmiernippel M 6	263 90	2	
17	Bogenhebel	271 14	1	bis Schlepp.Nr. 4501935
a	"	275 13	1	ab " 4501936
18	Federring A 10	012 97	2	
19	Sechskantschraube M 10 × 35	001 16	2	
20	Splintbolzen 12 h 11 × 45 × 40	201 89	2	
21	Sechskantschraube M 12 × 25	001 15	2	
22	Sicherungsblech 13	151 51	2	
23	Bügelfeder	271 28	2	
24	Hubarm rechts	331 98	1	
25	Buchse	270 69	2	
26	Zugbügel rechts	272 52	1	
27	Splint 4 × 40	014 61	1	
28	Hubstange	272 30	2	
29	Hutmutter M 14 × 1,5	007 08	2	
a	Augenschraube M 14 × 1,5 × 50	005 29	2	} Einzelteile von Bild 15
b	Zylinderstift 14 h 11 × 32	203 78	2	
c	Nietstift 6 h 11 × 30	018 25	2	
30	Rastplatte	206 38	1	
a	Spannhülse 8 × 16	206 39	2	
31	Steckbolzen	274 44	1	
32	Zugmaul	270 73	1	
a	Anhänger-Kupplung *	110 69	1	} Einzelteile von Bild 110 69
b	Steckbolzen mit Kette	103 15	1	
c	Sicherheitsfeder	103 13	1	
33	Sicherungskette	200 46	1	
34	Anhängeschiene	272 26	1	

* Diese Anhänger-Kupplung wurde nur bei Inlandausführung bis Schlepper Nr. 4500230 angebaut.

Tafel 643 **Krafthebeanlage hinten**
(mit Zugarmbefestigung am Zapfdeckel)

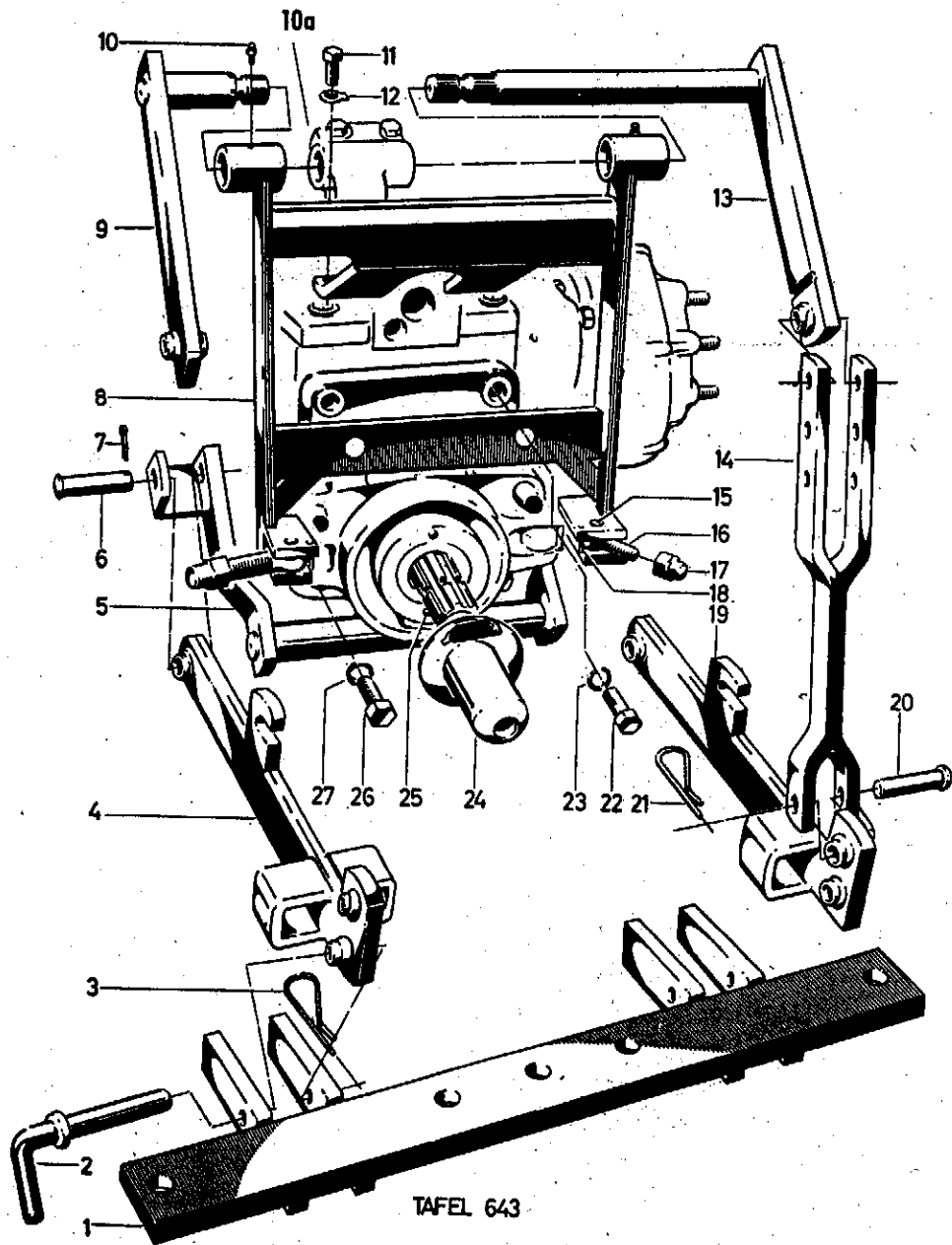

TAFEL 643

Tafel 643 **Krafthebeanlage hinten**
(mit Zugarmbefestigung am Zapfdeckel)

Bild	Benennung	Teil-Nr.	Stck.	Bemerkungen
1	Anhängeschiene	225 95	1	
2	Stecker	270 87	2	
3	Bügfeder	271 28	2	
4	Zugarm links	226 32	1	
5	Zapfdeckel	226 36	1	[einschl. Bild 15—18, 25 Einzelteile siehe Seite 28, Tafel 508
6	Bolzen 16 h 11 × 60 × 55	225 81	2	
7	Splint 4 × 30	014 53	2	
8	Hebewellenbock	227 06	1	mit Bild 10, 15—18 bis Schlep- per Nr. 45 01 935
a	Lagerbuchse	270 69	2	
b	Hebewellenbock	275 21	1	mit Bild 10, 15—18 ob Schlep- per Nr. 45 01 936
c	Buchse	237 67	4	
d	Anhängelastschild	202 99	1	
e	Halbrundkerbnagel 2 × 5	016 74	2	[Einzelteile von Bild 8 u. 8b
9	Hubarm links (Hubwelle 25 Ø)	272 14	1	
a	" " (Hubwelle 30 Ø)	275 08	1	ab " 45 01 936
10	Schmiernippel M 6	263 90	2	
10a	Bogenhebel	271 14	1	siehe Anmerkung Bild 9
b	"	275 13	1	
11	Sechskantschraube M 12 × 25	001 15	2	
12	Sicherungsblech 13	151 51	2	
13	Hubarm rechts (Hubwelle 25 Ø)	272 15	1	siehe Anmerkung Bild 9
a	" " (Hubwelle 30 Ø)	275 09	1	
14	Hubstange	233 68	2	
15	Zylinderstift 14 h 11 × 32	203 78	2	
16	Augenschraube M 14 × 50	005 29	2	
17	Hutmutter M 14	007 08	2	
a	Spannstück	227 05	2	
18	Nietstift 6 h 11 × 40	212 42	2	
19	Zugarm rechts	226 33	1	
20	Bolzen 16 h 11 × 60 × 55	225 81	4	
21	Bügfeder	271 28	4	
22	Sechskantschraube M 16 × 50	000 34	2	
23	Sicherungsblech	244 38	1	
24	Zapfwellenschutz	229 64	1	
25	Halbrundkerbnagel 6 × 15	229 69	2	
26	Sechskantschraube M 16 × 40	186 58	2	
27	Sicherungsblech	244 38	2	

Tafel 611 Schaltmechanismen

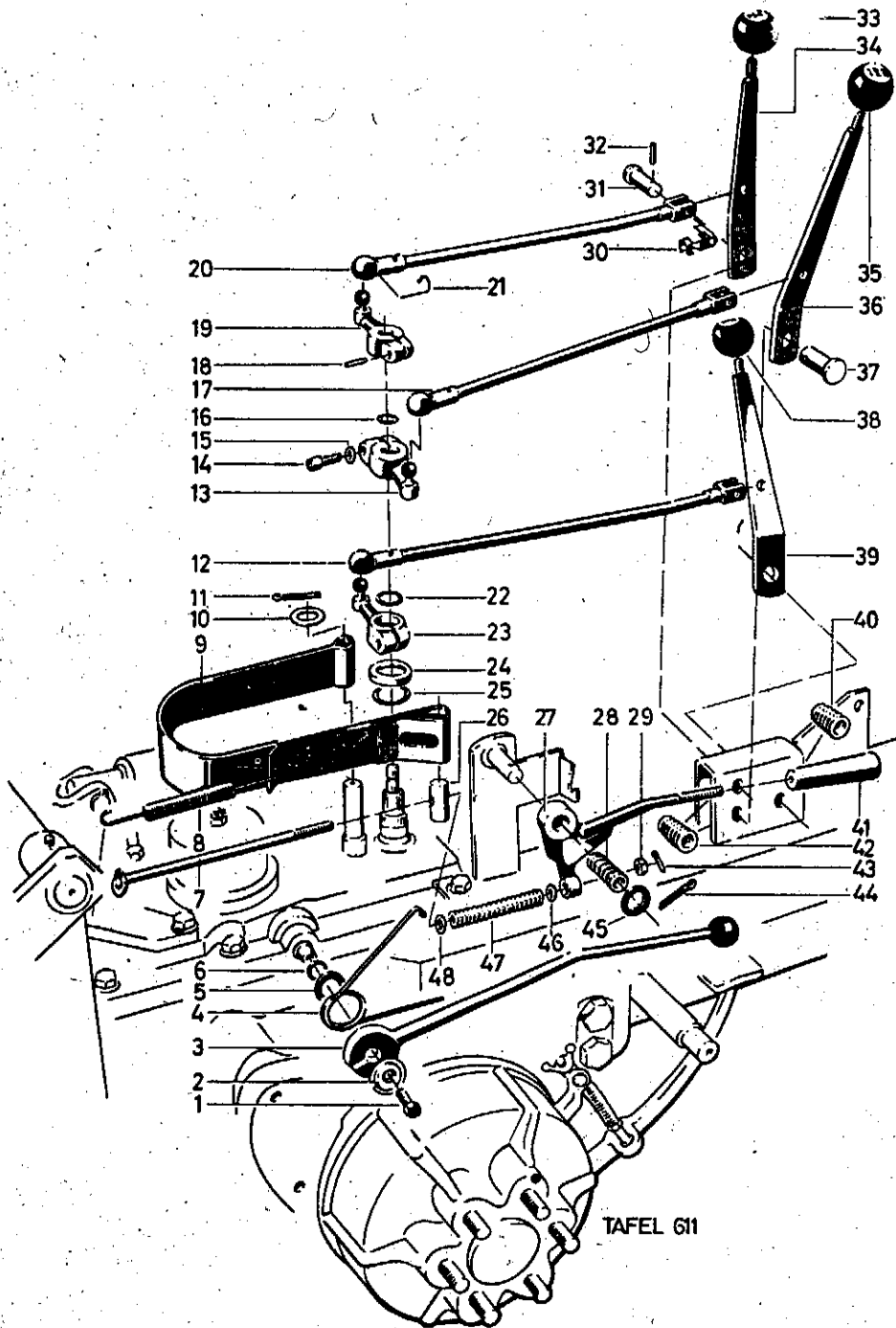

Tafel 611 Schaltmechanismen

Bild	Benennung	Teil-Nr.	Stck.	Bemerkungen	
1	Sechskantschraube M 8 × 15	001 02	1		
2	Scheibe	257 13	1		
3	Differentialsperrhebel	200 08	1		
4	Rückholfeder	200 04	1		
5	Distanzscheibe 17 × 22,5 × 1,0	010 88	x		
6	Dichtungsring 14 × 2,5	021 48	1		
7	Bremszugstange	208 02	1		
8	Bremsrückzugfeder	207 81	1		
9	Bremsband	214 91	1		
10	e n t f ä l l t				
11	Splint 3 × 30	014 52	1		
12	VR-Schaltstange	269 83	1		
13	Gangschalthebel	269 17	1		
14	Innensechskantschraube M 6 × 25	002 31	1		
15	Federring 6	012 80	1		
16	Rundschnurring 14 × 2,5	021 48	1		
17	Gangschaltstange	269 79	1		
18	Spannstift 5 × 24	015 98	1		
19	Zapfschalthebel	269 13	1		
20	Zapfschaltstange	269 81	1		
21	Sicherungsbügel	021 18	3		
22	Rundschnurring 19 × 2,4	021 41	1		
23	VR-Schalthebel	269 15	1		
a	Innensechskantschraube M 6 × 25	002 31	1		
b	Federring 6	012 80	1		
24	Schutzkappe	213 98	1		
25	Dichtungsring 25 × 4	213 86	1		
26	Knebel	206 45	1		
27	Bremshebel	208 35	1		
28	Druckfeder	269 84	1		
29	Sechskantmutter M 8	005 95	1		
30	Sicherungsbolzen	270 82	3		
31	Schalthebellagerbolzen	269 85	2		
32	Spannhülse 4 × 24	015 96	3		
33	Griffkugel gelb „Z“	042 95	1		
34	Zapfschalthebel	269 23	1		
a	Sperrhebel	237 11	1	} bei gangabhängiger Zapfwelle	
b	Sechskantschraube M 6 × 30	001 35	1		} bis Schlepper Nr. 45 01 883
c	Sechskantmutter M 6	005 93	1		
d	Zapfschalthebel	124 24	1	} bei gangabhängiger Zapfwelle	
e	Sperrschieber	124 26	1		} ab Schlepper Nr. 45 01 884
35	Griffkugel grün I—II—III	042 96	1		
36	Gangschalthebel	269 25	1		
37	Schalthebellagerbolzen	269 85	1		
38	Griffkugel rot	042 97	1		
39	VR-Schalthebel	269 24	1		
40	Druckfeder	269 84	1		
41	Handgriff	050 42	1		
42	Druckfeder	269 84	2		
43	Splint 3 × 15	014 69	1		
44	" 4 × 30	014 53	1		
45	Scheibe 17	007 87	1		
46	" 8,4 × 17 × 2	007 82	1		
47	Bremsdruckfeder	207 80	1		
48	Scheibe 8,4 × 17 × 2	007 82	1		

x = nach Bedarf

Tafel 612 Anbauteile am Rahmen

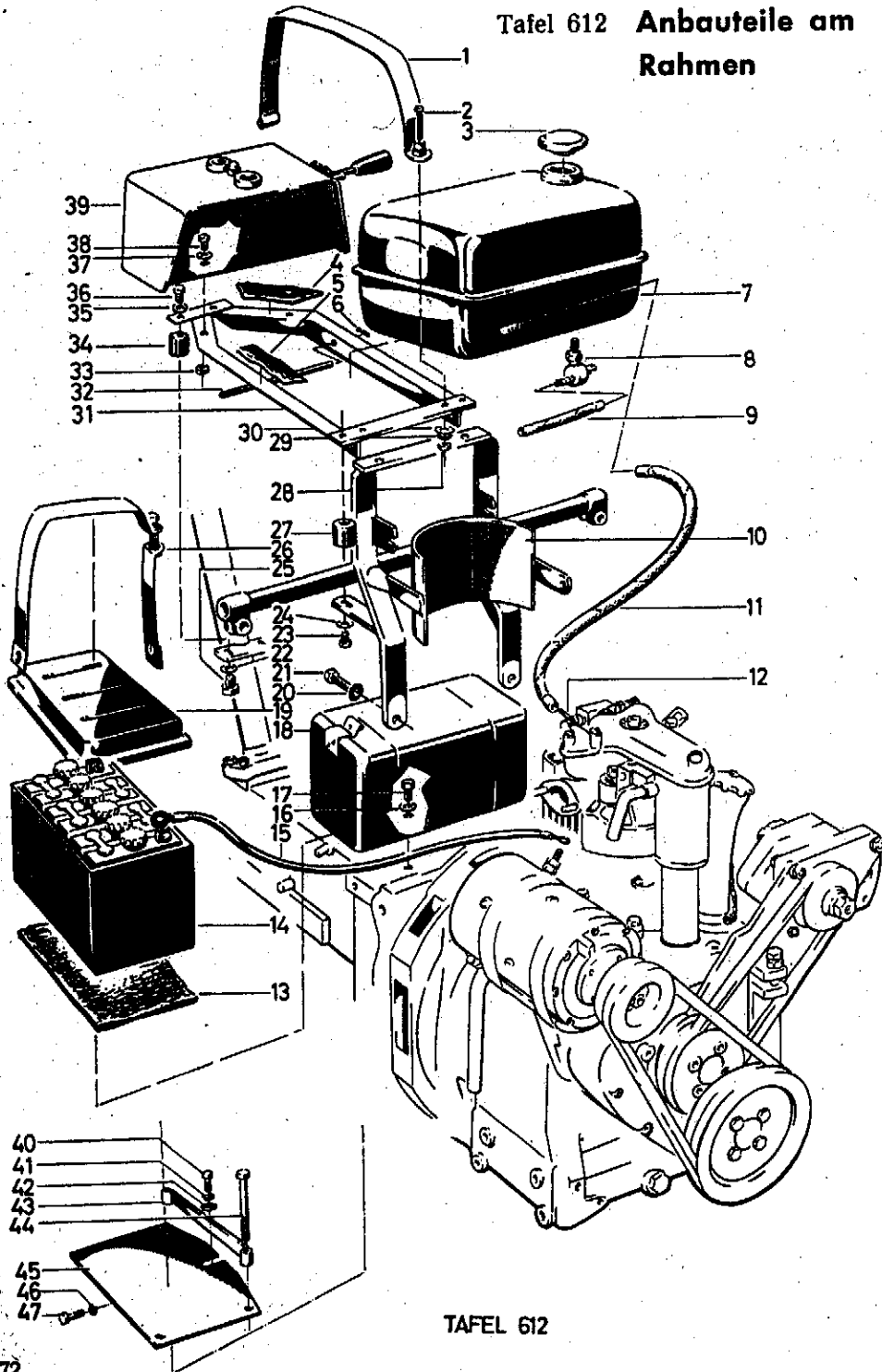

TAFEL 612

Tafel 612 Anbauteile am Rahmen

Bild	Benennung	Teil-Nr.	Stck.	Bemerkungen
1	Tankspannband	201 53	2	
2	Sechskantschraube M 6 × 40	001 61	2	
3	Verschlussdeckel	021 25	1	
a	Dichtring	008 88	1	Einzelteil von Bild 5
4	Schaltkastenunterlage	229 43	2	
5	Tankunterlage	040 60	2	
6	Splint 3 × 15	014 69	2	
7	Kraftstoffbehälter	200 89	1	
8	Kraftstoffhahn	266 43	1	
9	Kraftstoffschlauch C 8 × 12 × 150	208 97	1	bis Schlepp.-Nr. 4500320 für Motor E 780
a	Kraftstoffschlauch C 8 × 12 × 60	219 09	1	ab 4500321 für Motor CRD 100
b	Kraftstoffschlauch (mit Druckfeder)	143 00	1	für Motor CRD 100
c	Schlauchhülse D 13	023 14	2	
10	Trägergestell	274 85	1	für Schlepper mit Drehgriff-Haubenverschluss
a	Trägergestell	150 06	1	} für Schlepper mit Haubenschraubverschluss
b	Pilzpuffer	150 18	4	
c	Lenkerschnalle	038 02	2	Einzelteil von Bild 10 u. 10a
d	Verbindungsstück	179 85	2	
e	Sechskantschraube M 10 × 30	001 27	2	} bei eingebauter Batterie 14 b
f	Federring A 10	012 97	2	
g	Sechskantmutter M 10	005 97	2	
11	Kraftstoffschlauch C 5 × 9 × 260	198 43	1	für Motor E 780
a	Kraftstoffschlauch	198 39	1	für Motor CRD 100
b	Schlauchhülse D 10	023 11	2	
12	Ringstück B 3	208 36	1	
a	Hohlschraube A 2/3 M 8 × 1	020 73	1	
13	Filzunterlage	060 61	1	bei angebaute Motor E 780
a	Filzunterlage	132 36	1	bei angebaute Motor CRD 100
14	Batterie 12 V, 24 Ah	029 58	1	für Motor E 780
a	Batterie 12 V, 36 Ah	132 37	1	für Motor CRD 100 bis Schlepper Nr. 45 02 856
b	Batterie 12 V, 44 Ah	179 78	1	für Motor CRD 100 ab Schlepper Nr. 45 02 856
15	Leitung B 16 × 820 sw	237 56	1	von Batterie - zu Lichtanlasser 31 für Motor E 780
a	Leitung B 16 × 230 sw	143 52	1	von Batterie - zum Rahmen für Motor CRD 100
16	Federring A 8	012 96	2	
17	Sechskantschraube M 8 × 15	001 02	2	
18	Werkzeugkasten	206 36	1	
19	Batteriedeckel	256 95	1	für Bild 14
a	Abdeckleiste	193 51	1	für 14 a / b
20	Federring A 10	012 97	2	

Tafel 612 Anbauteile am Rahmen

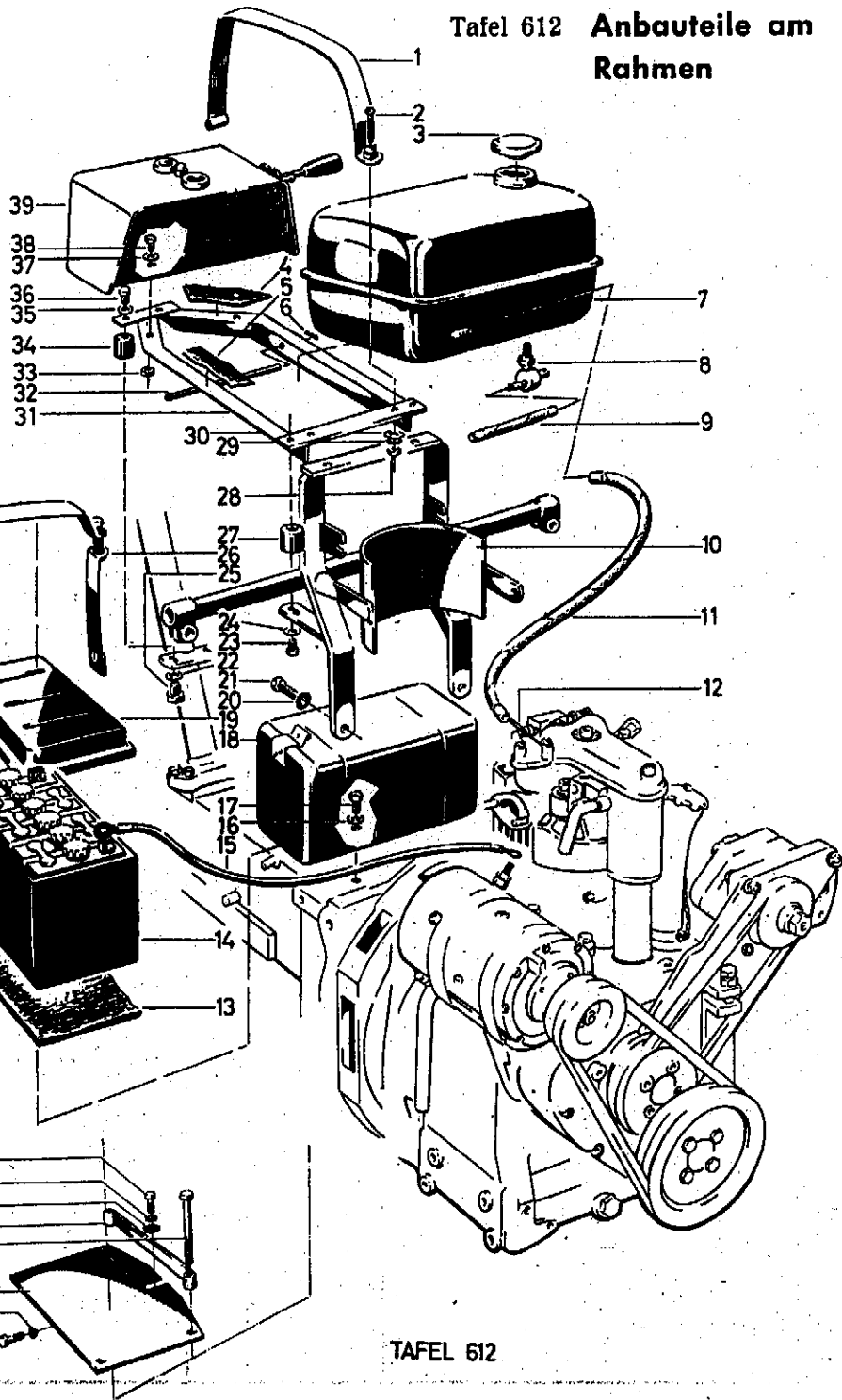

TAFEL 612

Tafel 612 Anbauteile am Rahmen (Fortsetzung)

Bild	Benennung	Teil-Nr.	Stck.	Bemerkungen
21	Sechskantschraube M 10 × 40	001 14	2	
22	Federring A 8	012 96	2	
23	Sechskantschraube M 8 × 15	001 02	2	
a	" M 8 × 40	000 06	2	bei eingebaut. Batterie 14 b
24	Federring A 8	012 96	2	
25	Sechskantschraube M 8 × 15	001 02	2	
26	Spannband	274 22	1	bei angebaurem Motor E 780
a	Spannband	043 15	1	} für Motor CRD 100 } ab Schlepper Nr. 45 02 856
b	Sechskantschraube M 8 × 35	001 57	1	
27	Metallgummipuffer	273 83	2	
a	Distanzstück	179 89	2	bei eingebaut. Batterie 14 b
28	Sechskantmutter M 6	005 93	2	
29	Federring A 6	012 95	2	
30	Scheibe 6,3 × 22 × 3	008 23	2	
31	Tankträger	331 99	1	bis Schlepper Nr. 45 01 803 (mit Motor E 780) bis Schlepper Nr. 45 01 500 (mit Motor CRD 100) ab Schlepper Nr. 45 01 804 (mit Motor E 780) ab Schlepper Nr. 45 01 570 (mit Motor CRD 100)
a	Tankträger	273 22	1	
32	Scharnierstange	273 28	1	
33	Sechskantmutter M 8	005 95	2	
34	Metallgummipuffer	273 83	2	
35	Federring A 8	012 96	2	
36	Sechskantschraube M 8 × 12	001 50	2	
37	Federring A 8	012 96	2	
38	Sechskantschraube M 8 × 20	001 09	2	
39	Schaltkasten vormontiert	330 32	1	bei angebaurem Motor E 780 bis Schlepper Nr. 45 01 803 Einzelteile siehe Seite 94, Tafel 632
a	Schaltkasten vormontiert	229 68	1	bei angebaurem Motor E 780 ab Schlepper Nr. 45 01 804 Einzelteile siehe Seite 98, Tafel 705
b	Schaltkasten vormontiert	132 05	1	
40	Sechskantschraube M 8 × 20 *	001 09	1	
41	Federring A 8	012 96	1	
42	Scheibe 8,4	007 82	1	bei angebaurem Motor CRD 100
43	Spannleiste *	132 30	2	
44	Sechskantschraube M 8 × 45 *	000 66	4	* bis Schlepper Nr. 45 02 856
45	Batterieplatte *	132 33	1	** ab Schlepper Nr. 45 02 856
a	" **	179 82	1	
46	Federring A 8	012 96	1	
47	Sechskantschraube M 8 × 20 *	001 09	1	
a	" M 8 × 25 **	000 10	1	

Tafel 613 Kotflügel, Fahrersitz

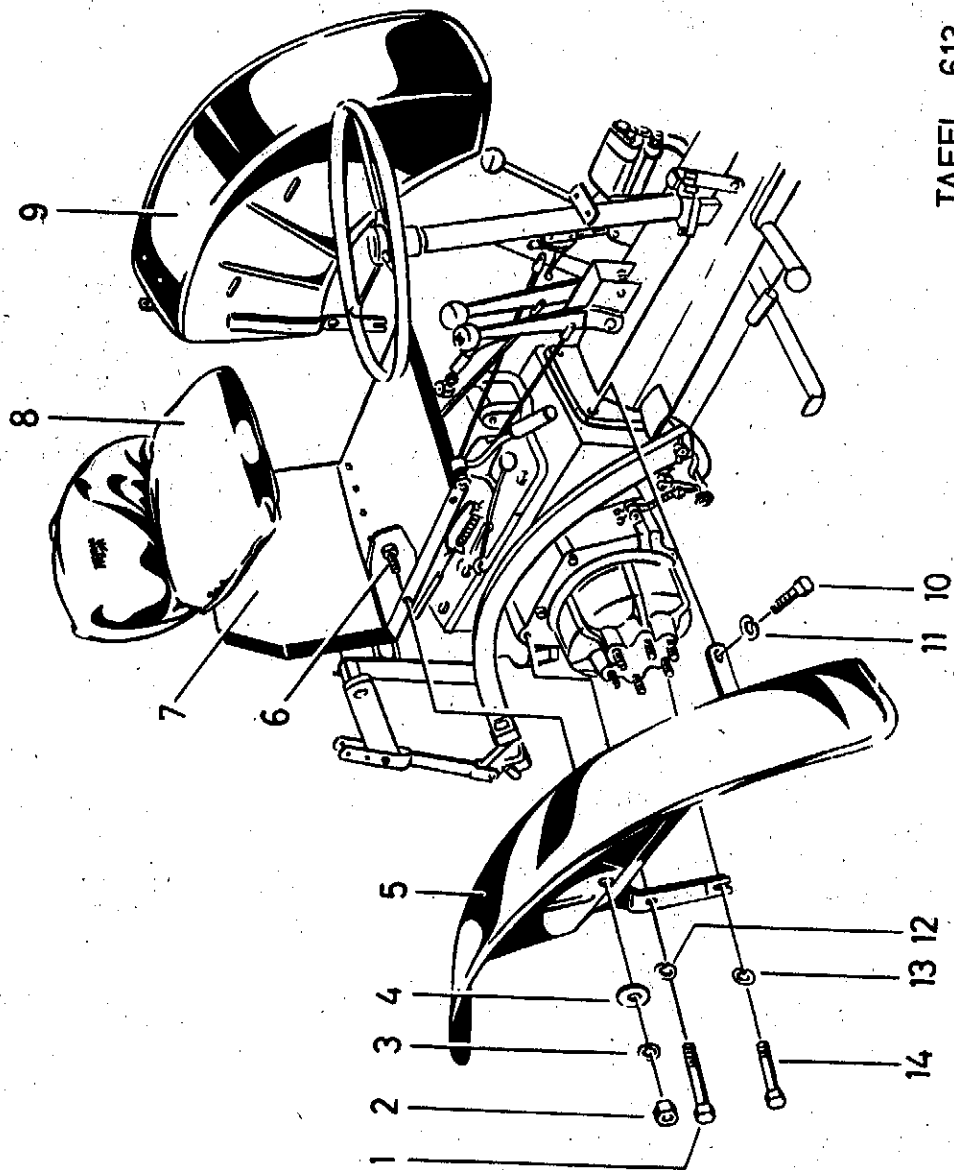

TAFEL 613

Tafel 613 Kotflügel, Fahrersitz

Bild	Benennung	Teil-Nr.	Stck.	Bemerkungen
1	Sechskantschraube M 12 × 100	000 81	2	
2	Sechskantmutter M 8	005 95	4	
3	Federring A 8	012 96	4	
4	Scheibe 8,3 × 30 × 3	008 24	4	
5	Kotflügel rechts	202 76	1	
6	Sechskantschraube M 8 × 12	001 50	4	
7	Sitz	273 90	1	bis Schlepp.Nr. 4502800
a	Sitz kpl. (gefedert)	173 43	1	ab . 4502810
8	Sitzpolster	206 03	1	siehe Anmerk. Bild 7
a	Sitzpolster	174 18	1	Einzelteil von 7 a
9	Kotflügel links	202 74	1	
10	Sechskantschraube M 12 × 50	001 28	2	
11	Federring A 12	012 98	2	
12	„ A 12	012 98	2	
13	„ A 12	012 98	2	
14	Sechskantschraube M 12 × 90	206 37	2	

Tafel 616 Motorverkleidung
(für Motor E 780)

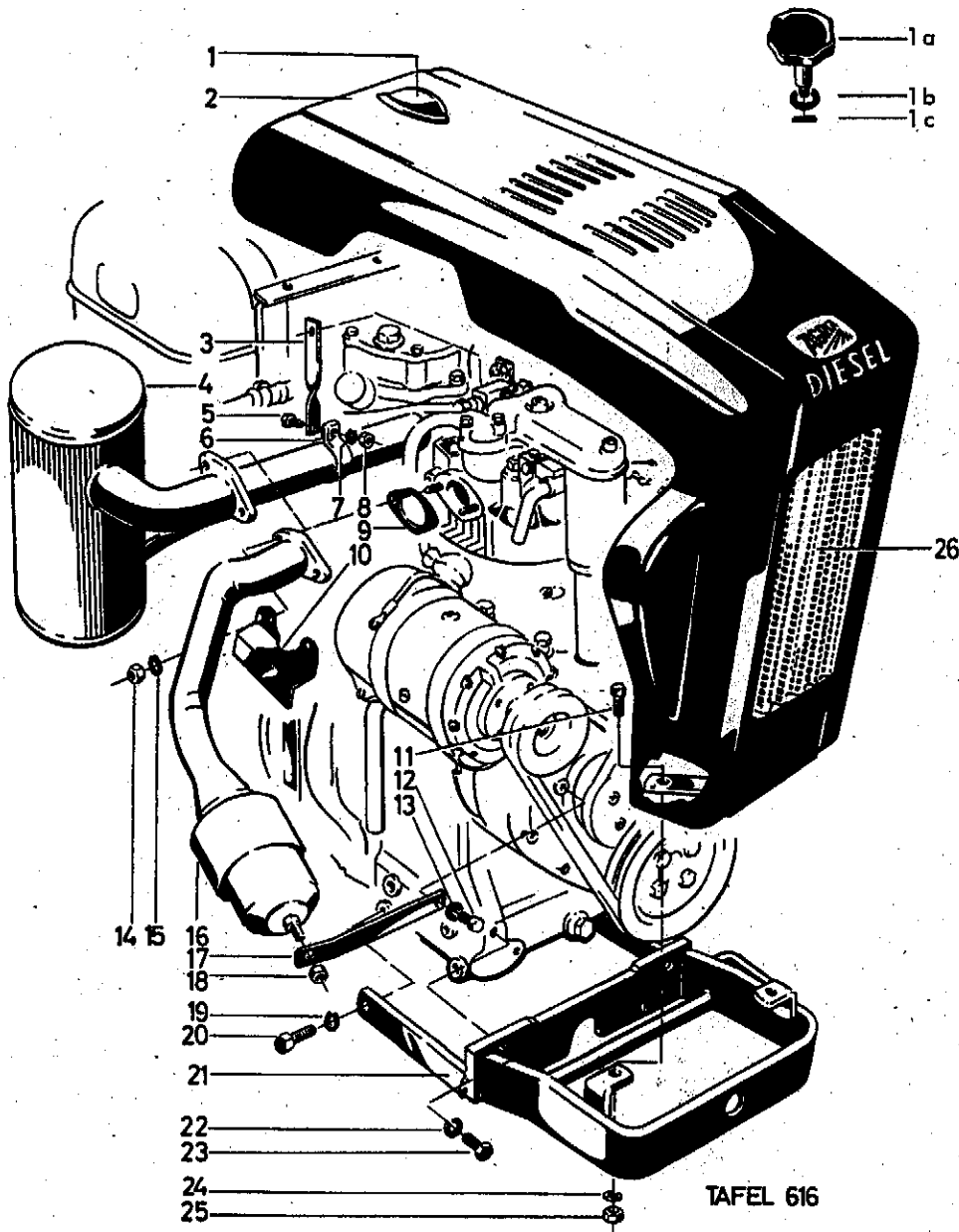

TAFEL 616

Tafel 616 Motorverkleidung
(für Motor E 780)

Bild	Benennung	Teil-Nr.	Stck.	Bemerkungen
1	Verriegelung	230 47	1	
1a	Haubenschraube	150 04	1	
1b	Scheibe 13 × 30 × 6	010 40	1	} Einzeltelle von 2 b
1c	Spannhülse 4 × 24	015 96	1	
2	Motorverkleidung	328 34	1	
a	Motorverkleidung	223 12	1	einschl. Bild 1 von Schlepp. Nr. 45 01 564—45 02 093
b	Motorverkleidung	150 56	1	ab Schlepp. Nr. 45 02 094
c	Lagerachse	223 06	1	
d	Klemmfeder	222 28	2	} Einzeltelle von Bild 2, 2 a, 2 b
e	Halbrundniet 3 × 10	017 30	4	
3	Auspuffstütze	328 32	1	bis Schlepp. Nr. 4501321
a	Auspuffstütze	221 30	1	ab Schlepp. Nr. 4501322
4	Auspufftopf *	203 66	1	
5	Sechskantschraube M 8 × 25	001 10	1	
6	Klemmschelle 35 × 22	208 56	1	
7	Federring A 8	012 96	1	
8	Sechskantmutter M 8	005 95	1	
9	Dichtung 30	011 49	1	
10	Schirmblech	209 12	1	
11	Sechskantschraube M 8 × 25	001 10	2	
12	" M 8 × 18	001 01	1	
13	Federring A 8	012 96	1	
14	Sechskantmutter M 8 Ms	005 96	2	
15	Federring A 8	012 96	2	
16	Auspufftopf *	203 66	1	
17	Auspuffstütze	208 98	1	entfällt bei Anbau von 20366
18	Sechskantmutter M 10	006 29	1	
19	Federring A 10	012 97	2	
20	Sechskantschraube M 10 × 20	001 13	2	
21	Frontbock	274 26	1	
22	Federring A 10	012 97	4	
23	Sechskantschraube M 10 × 30	001 27	4	
24	Federring A 8	012 96	2	
25	Sechskantmutter M 8	005 95	2	
26	Zierritter	221 21	1	
a	Bolzen 5 h 11 × 22 × 20	221 28	1	} Einzeltelle von Bild 26
b	Rastbogen	221 24	1	
c	Druckfeder	221 29	1	
d	Scheibe 5	007 79	1	
e	Splint 1,5 × 10	014 55	1	

* Auspufftöpfe in der abgebildeten Form sind nicht mehr lieferbar. Die angegebene Teil-Nr. ersetzt beide Ausführungen. (Abbildung des Auspufftopfes 20366 siehe Seite 61, Tafel 752, Bild 12).

Tafel 752 Fronträger, Motorverkleidung für Krafthebeanlage vorn
(für Motor E 780)

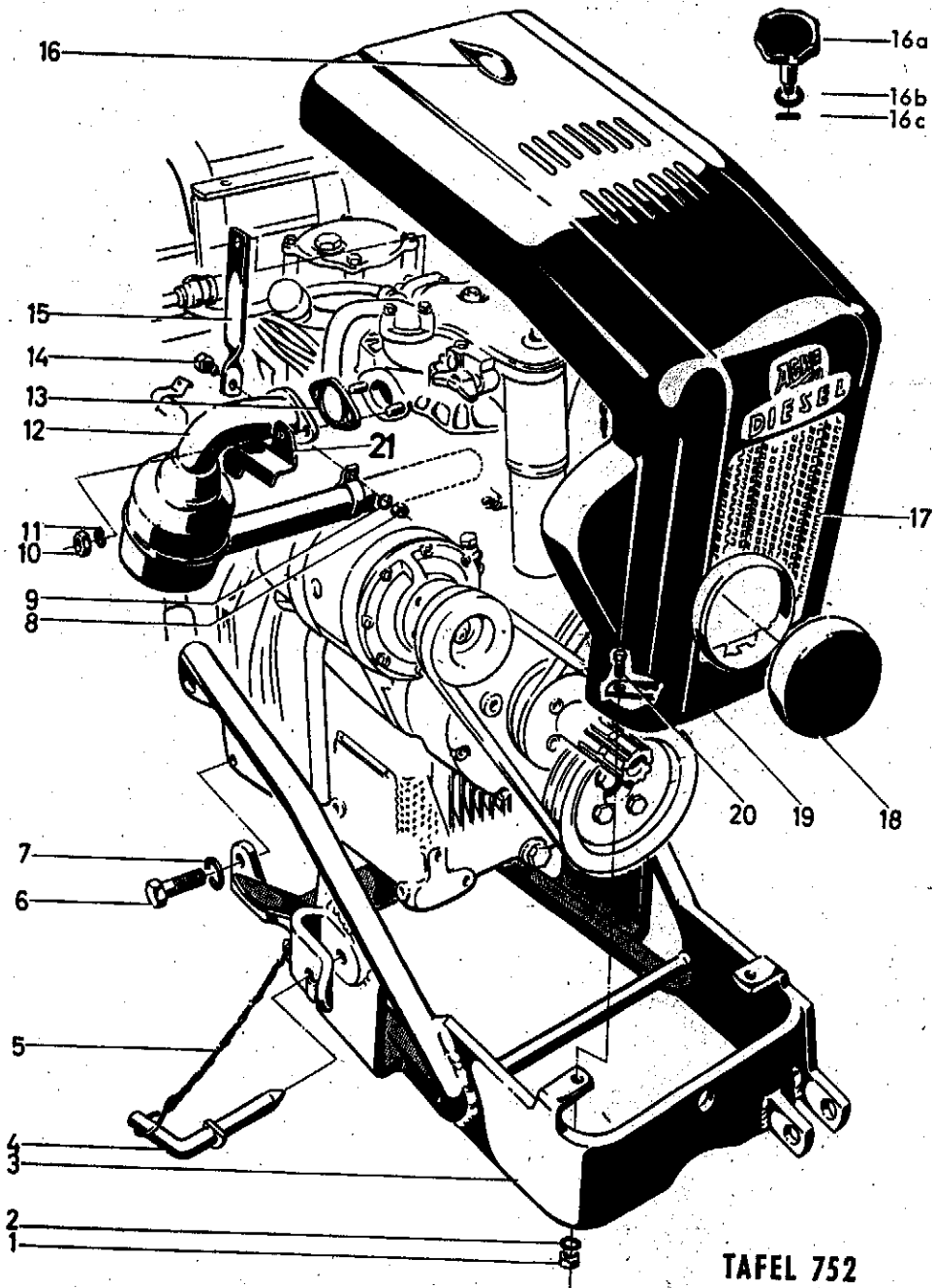

TAFEL 752

Tafel 752 Fronträger, Motorverkleidung für Krafthebeanlage vorn
(für Motor E 780)

Bild	Benennung	Teil-Nr.	Stck.	Bemerkungen
1	Sechskantmutter M 8	005 95	2	
2	Federring A 8	012 96	2	
3	Fronträger	205 70	1	einschl. Bild 4 und 5
4	Stecker	241 73	2	
5	Sicherungskette	258 95	2	
6	Sechskantschraube M 16 × 40	186 58	4	
7	Federring A 16	013 00	4	
8	Sechskantmutter M 8	005 95	1	
9	Federring A 8	012 96	1	
10	Sechskantmutter M 8 Ms	005 96	2	
11	Federring A 8	012 96	2	
12	Auspufftopf	203 66	1	
a	Klemmschelle 35 × 22	208 56	1	
13	Dichtung 30	011 49	1	
14	Sechskantschraube M 8 × 25	001 10	1	
15	Auspuffstütze	221 30	1	
16	Verriegelung	230 47	1	Einzelteil von Bild 19 bis Schlepp. Nr. 4502093
16a	Haubenschraube	150 04	1	} Einzelteile von 19 a
16b	Scheibe 13 × 30 × 6	010 40	1	
16c	Spannhülse 4 × 24	015 96	1	
17	Ziergitter	227 54	1	} Einzelteile von Bild 17 u. 19 a
a	Bolzen 5 h 11 × 22 × 20	221 28	1	
b	Rastbogen	221 24	1	
c	Druckfeder	221 29	1	
d	Scheibe 5	007 79	1	
e	Splint 1,5 × 10	014 55	1	
18	Schutzkappe	131 00	1	
19	Motorverkleidung	223 12	1	einschl. Bild 16 bis Schlepp. Nr. 4502093
a	Motorverkleidung	150 56	1	ab " 4502094
20	Sechskantschraube M 8 × 25	001 10	2	
21	Schirmblech	209 12	1	

Tafel 720 Gewichtsträger, Motorverkleidung, Anlasser
(für Motor CRD 100)

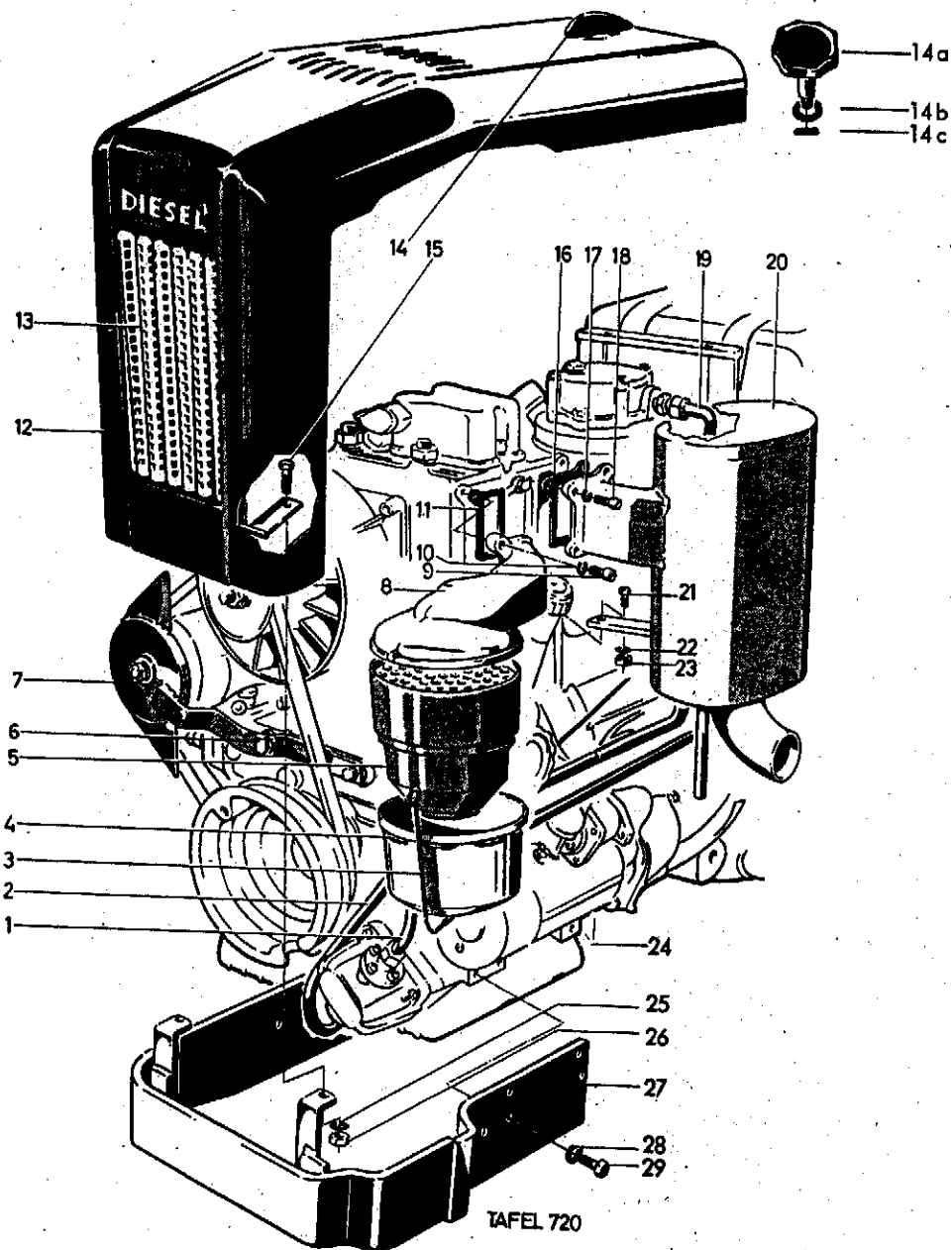

TAFEL 720

Tafel 720 Gewichtsträger, Motorverkleidung, Anlasser
(für Motor CRD 100)

Bild	Benennung	Teil-Nr.	Stck.	Bemerkungen
1	Druckrohr	145 25	1	bis Schlepp. Nr. 4501917
a	Druckrohr	145 27	1	ab Schlepp. Nr. 4501918
b	Überwurfmutter M 18	204 80	2	} Einzeltelle von Bild 1, 1a, 2
c	Schneidring	204 81	2	
2	Ansaugrohr	145 29	1	
3	Verschlussbügel	149 87	1	
4	Oltopf	149 86	1	
5	Luftfilter-Einsatz	119 44	1	
a	Luftfilter kompl.	119 43	1	} einschl. Bild 3, 4, 5 und 8
6	Sechskantschraube M 8 × 20	001 09	2	
a	Federring A 8	012 96	2	
7	Riemenscheibenschutz	247 13	1	
8	Filter-Oberteil	149 85	1	
9	Innensechskantschraube M 8 × 20	002 17	2	
10	Federring 8	012 81	2	
11	Ansaugdichtung	119 34	1	
12	Motorverkleidung	150 58	1	
13	Zierritter	221 21	1	} Einzeltelle von Bild 13
a	Bolzen 5h 11 × 22 × 20	221 28	1	
b	Rastbogen	221 24	1	
c	Druckfeder	221 29	1	
d	Scheibe 5	007 79	1	
e	Splint 1,5 × 10	014 55	1	
14	Verriegelung	230 47	1	} Einzeltell von Bild 12 bis Schlepp. Nr. 4502093
14a	Haubenschraube	150 04	1	
14b	Scheibe 13 × 30 × 6	010 40	1	} Einzeltelle von Bild 12 ab Schlepp. Nr. 4502094
14c	Spannhülse 4 × 24	015 96	1	
15	Sechskantschraube M 8 × 25	001 10	2	
16	Auspuffdichtung	119 35	1	
17	Federring 8	012 81	2	
18	Innensechskantschraube M 8 × 20	002 17	2	
19	Rücklaufrohr	233 21	1	
a	Überwurfmutter M 18	204 80	2	
b	Schneidring	204 81	2	
20	Auspufftopf	134 59	1	
21	Sechskantschraube M 8 × 20	001 09	1	
22	Federring A 8	012 96	1	
23	Sechskantmutter M 8	005 95	1	
24	Anlasser	132 01	1	
25	Federring A 8	012 96	2	
26	Sechskantmutter M 8	005 95	2	
27	Gewichtsträger	247 12	1	
28	Federring A 10	012 97	10	
29	Sechskantschraube	001 27	10	

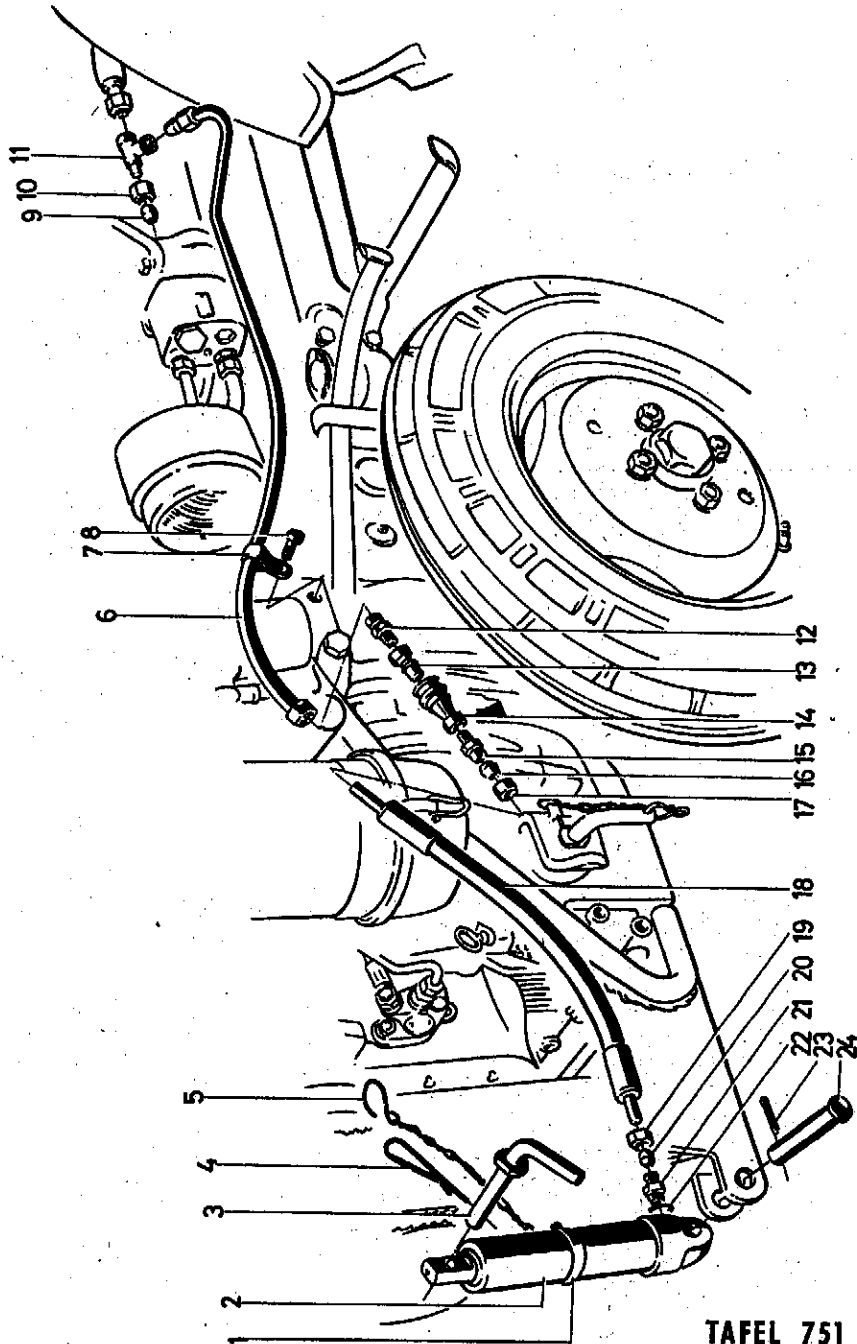

TAFEL 751

Bild	Benennung	Teil-Nr.	Stck.	Bemerkungen
1	Schlauchschelle N 46 × 9	136 37	1	
2	Arbeitszylinder	241 43	1	
3	Stecker	270 87	1	
4	Büggelfeder	271 28	1	
5	Sicherungskette	222 28	1	
6	Druckrohr	241 44	1	
a	Schneidring	204 81	2	
b	Überwurfmutter M 18 × 1,5	204 80	2	
7	Halteflasche	122 95	1	
8	Sechskantschraube M 10 × 15	001 05	1	
9	Schneidring	204 81	1	
10	Überwurfmutter M 18 × 1,5	204 80	1	
11	T-Verschraubung	237 40	1	
12	Einschraubverschraubung	237 39	1	
13/14	Schnellkupplung	237 41	1	nur kompl. lieferbar
15	Einschraubverschraubung	237 39	1	
16	Schneidring	204 81	1	
17	Überwurfmutter	204 80	1	
18	Hochdruckschlauch	233 19	1	
19	Überwurfmutter	204 80	1	
20	Schneidring	204 81	1	
21	Einschraubverschraubung	204 79	1	
22	Dichtring A 18 × 22 Cu	009 23	1	
23	Büggelfeder	271 28	1	
24	Bolzen 20 h 11 × 65 × 58,5	237 32	1	

Tafel 617 Triebräder

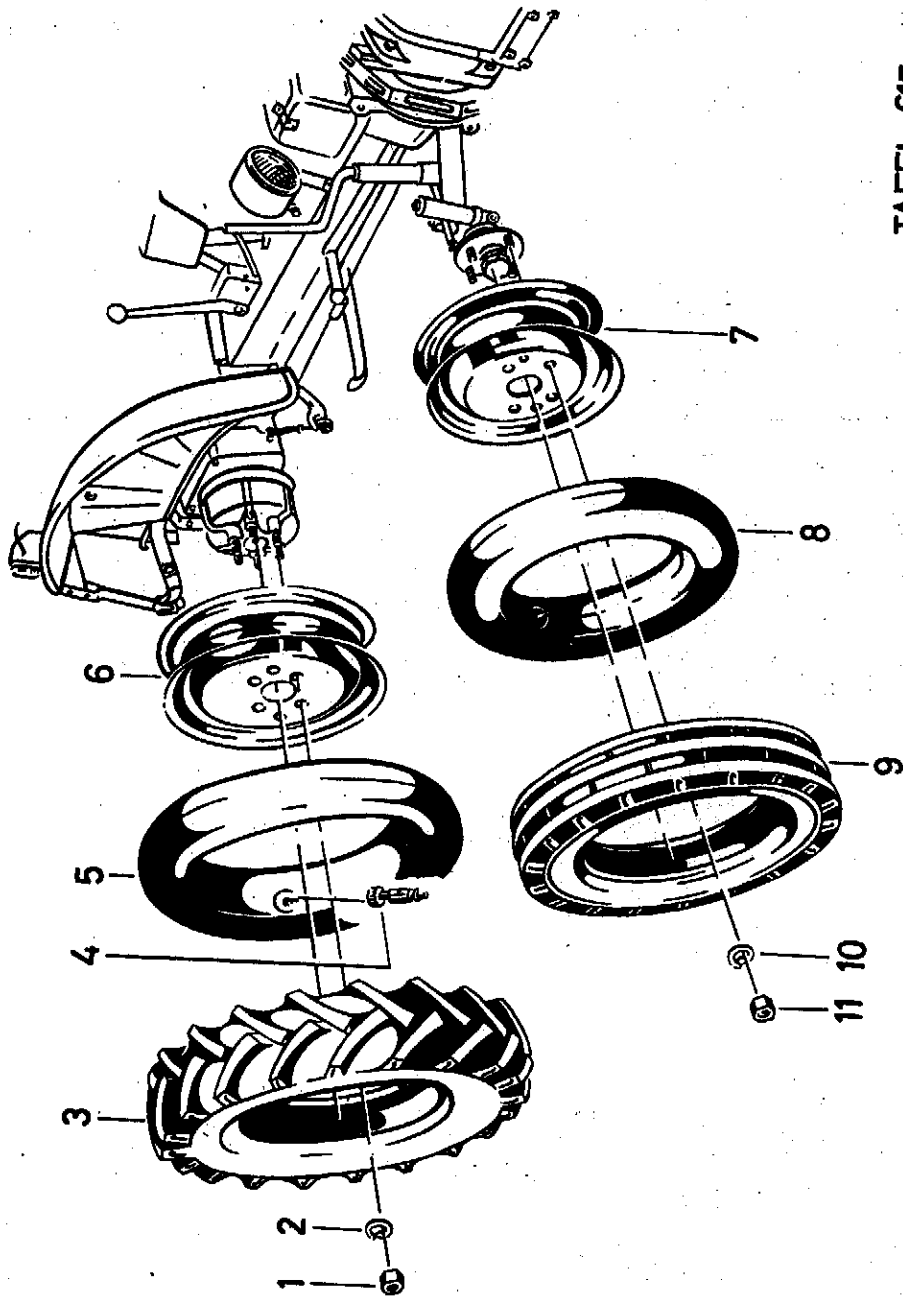

TAFEL 617

Tafel 617 Triebräder

Bild	Benennung	Teil-Nr.	Stck.	Bemerkungen
1	Sechskantmutter M 16 × 1,5	264 80	12	
2	Federring C 16,5	015 12	12	
3	Reifen 6,00 - 16 AS	024 38	2	
a	Reifen 7,50 - 16 AS	129 77	2	
4	Wasserventil	244 03	2	Einzelteil von 5 a
5	Luftschlauch 6,00 - 16	024 55	2	
a	Luftschlauch 6,00 - 16 (mit Wasserventil)	183 42	2	
b	Luftschlauch 7,50 - 16	129 78	2	
6	Scheibenrad 4,00 E × 16	255 89	2	für Bild 3
a	Scheibenrad 5,50 F × 16	131 85	2	für 3 a
b	Radspurverbreiterung	159 82	2	(zwich. Felgen-Innen- seite u. Bremsstrommel
c	Radgewicht hinten (Art. 4821 115)	—	2/4	für Bereifung 6,00 - 16
d	Radgewicht hinten (Art. 4821 515)	—	2/4	für Bereifung 7,50 - 16
e	Sechskantschraube M 16 × 50	000 34	4	für die Anbringung einfacher Radgewichte
f	Sechskantschraube M 16 × 80	000 30	4	für die Anbringung doppelter Radgewichte
g	Federring A 16	013 00	4	
h	Sechskantmutter M 16	006 00	4	
7	Scheibenrad 3,00 × 12	259 00	2	
a	Radgewicht vorn (Art. 4821 015)	—	2/4	für die Anbringung einfacher Radgewichte
b	Sechskantschraube M 16 × 80	000 30	4	
c	Sechskantschraube M 16 × 110	205 31	4	für die Anbringung doppelter Radgewichte
d	Federring A 16	013 00	4	
e	Sechskantmutter M 16	006 00	4	
8	Luftschlauch 4,00 - 12	024 52	2	
9	Reifen 4,00 - 12 AS Front	205 53	2	
10	Federring C 16,5	015 12	8	
11	Sechskantmutter M 16 × 1,5	264 80	8	

Tafel 724 **Triebräder**
(für Kommunal-Ausführung)

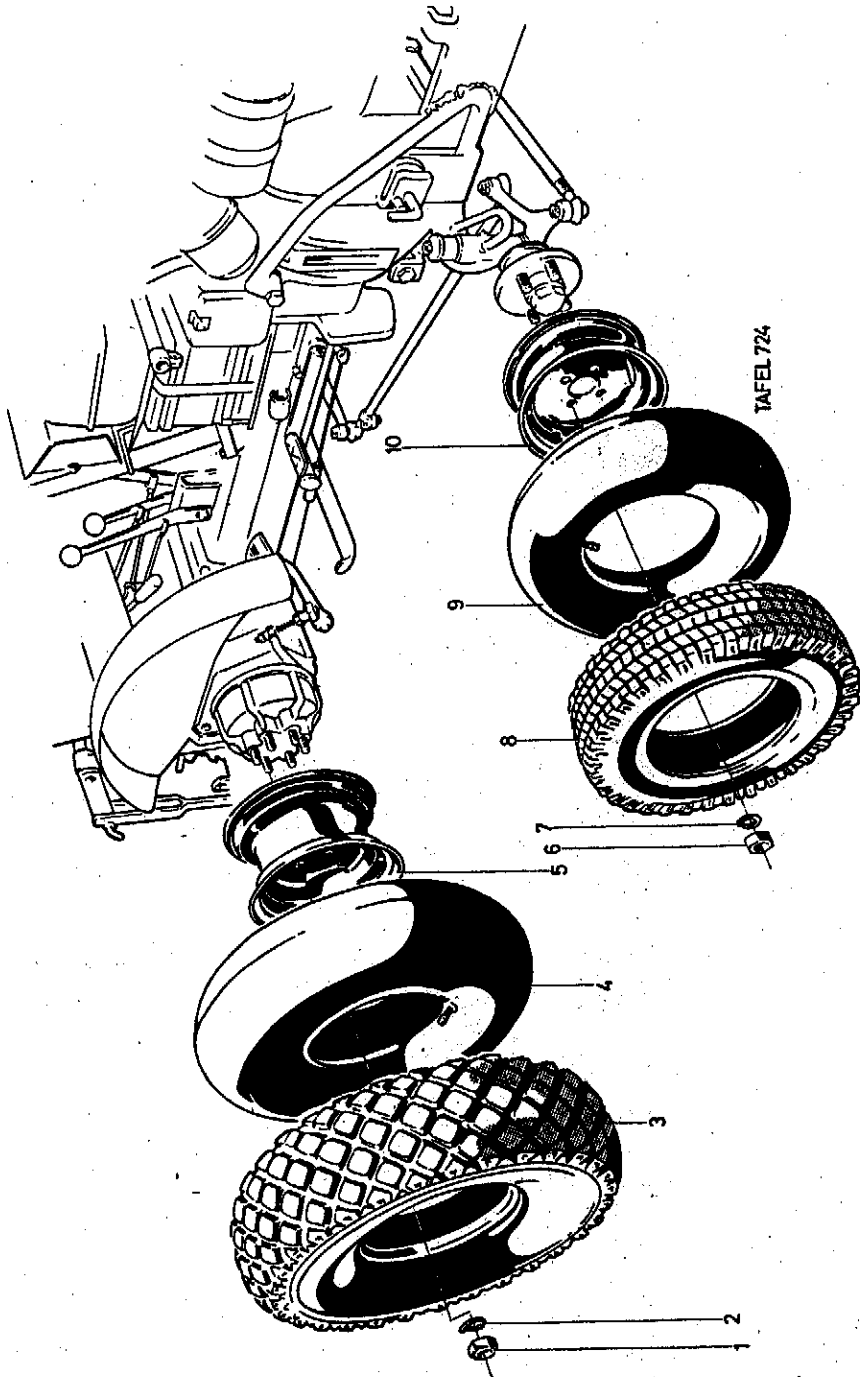

Tafel 724 **Triebräder**
(für Kommunal-Ausführung)

Bild	Benennung	Teil-Nr.	Stck.	Bemerkungen
1	Sechskantmutter M 16 × 1,5	264 80	12	
2	Federring C 16,5	015 12	12	
3	Reifen 10.00 - 12 AM	137 83	2	
a	Reifen 10.00 - 15 AM	129 95	2	
4	Luftschlauch 10.00 - 12	137 82	2	
a	Luftschlauch 10.00 - 12 (mit Wasserventil)	183 43	2	
b	Wasserventil	244 03	2	Einzelteil von 4 a
c	Luftschlauch 10 - 15	129 96	2	
5	Scheibenrad 7.00 × 12 - A	137 72	2	für Bild 3
a	Scheibenrad 9.00 × 15	126 80	2	für 3 a
6	Sechskantmutter M 16 × 1,5	264 80	8	
7	Federring C 16,5	015 12	8	
8	Reifen 6 - 12 AS 4 PR	145 22	2	
a	Reifen 6.00 - 12 (Strassenprofil)	133 90	2	
9	Luftschlauch 6 - 12	145 23	2	für Bild 8
a	Luftschlauch J 12 - GV 38/11,5	133 91	2	für 8 a
10	Scheibenrad	126 78	2	für Bild 8 u. 8a

Tafel 614 Scheinwerfer

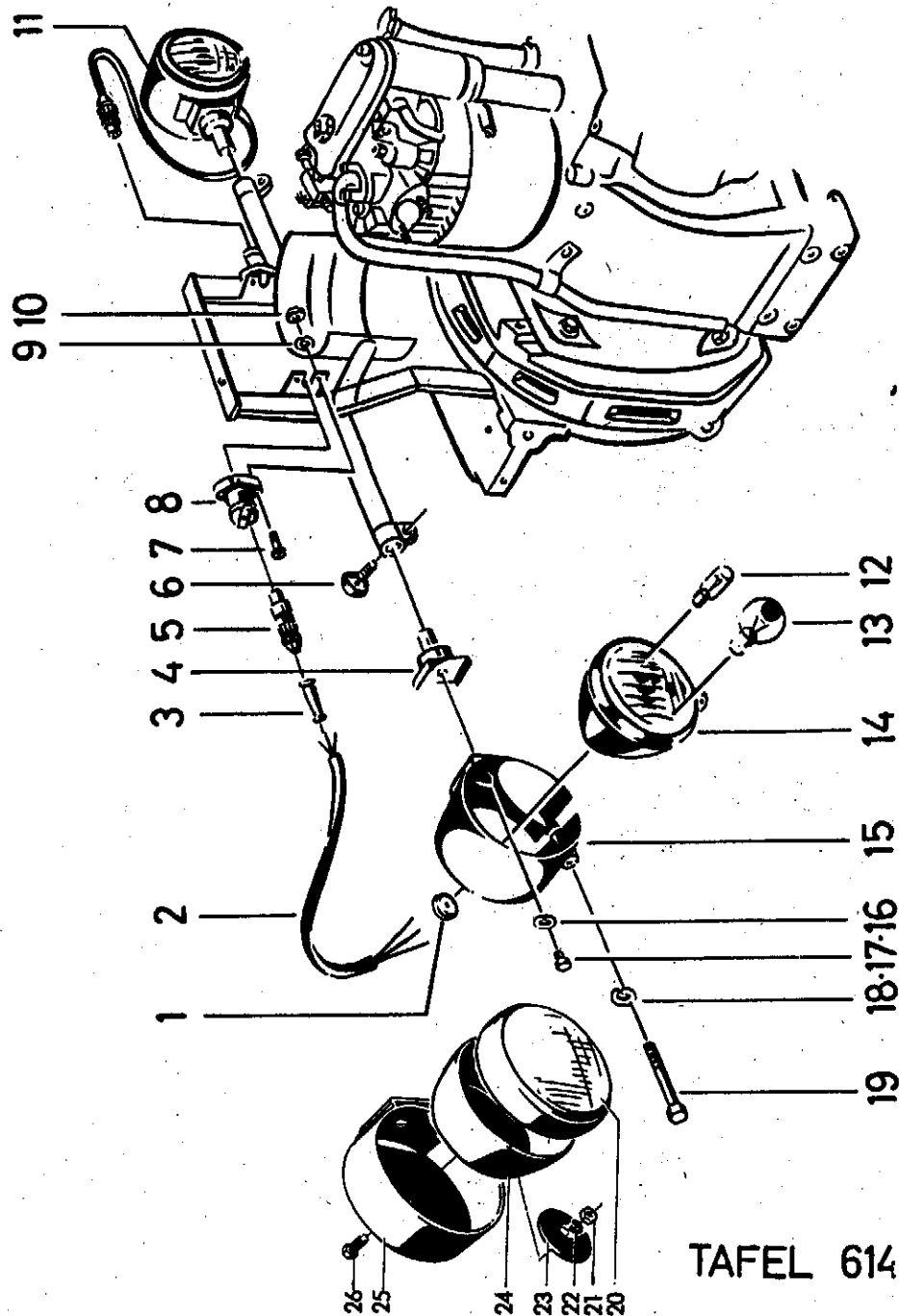

TAFEL 614

Tafel 614 Scheinwerfer

Bild	Benennung	Teil-Nr.	Stck.	Bemerkungen
1	Dichtungstülle	021 35	2	Einzelteil von Bild 14 von Scheinwerfer zu Stecker
2	Leitung B 3 × 1 × 500	227 16	2	
3	Knickschutzstülle	219 80	2	
4	Leuchtenhalter	038 04	2	
5	3-poliger Stecker	029 21	2	
6	Sechskantschraube M 12 × 28	001 92	2	
7	Linsenschraube M 4 × 18	252 99	4	
8	3-polige Steckdose	263 22	2	
9	Federring A 4	012 93	4	
10	Sechskantmutter M 4	005 91	4	
11	Scheinwerfer rechts vormontiert	229 58	1	
a	links	229 99	1	
b	Scheinwerfer rechts vormontiert	319 42	1	einschl. Bild 1-5, 12, 13, 16, 17 und 20-26 ab Schlepper Nr. 45 01 520
c	links	229 99	1	
12	Glühlampe 12 V 4 W	227 24	2	
13	„ 12 V 15 W	227 25	2	
14	Scheinwerfer	273 88	2	Einzelteile von 273 88 } bis Schlepper Nr. 45 01 519
a	Streuscheibe	106 76	2	
b	Lampenfassung	315 76	2	
c	Scheinwerfer	249 98	2	ab Schlepper Nr. 45 01 520
15	Scheinwerfer-Schutzhülle rechts	328 41	1	} bis Schlepper Nr. 45 01 519
a	links	328 40	1	
16	Federring A 8	012 96	2	
17	Sechskantschraube M 8 × 15	001 02	2	
18	Federring A 8	012 96	2	
19	Sechskantschraube M 8 × 50	000 68	2	
20	Scheinwerfereinsatz	249 97	2	} Einzelteile von 249 98
a	Streuscheibe	106 76	2	
b	Lampenfassung	315 76	2	
21	Sechskantmutter M 8	005 95	2	} ab Schlepper Nr. 45 01 520
22	Federring A 8	012 96	2	
23	Scheibe 9 × 50 × 2,5	237 58	2	
24	Scheinwerfergehäuse	216 58	2	} Einzelteil von 249 98
25	Scheinwerfer-Schutzhülle	271 57	2	
26	Sechskantschraube M 8 × 18	001 01	2	

Tafel 615 Heckbeleuchtung

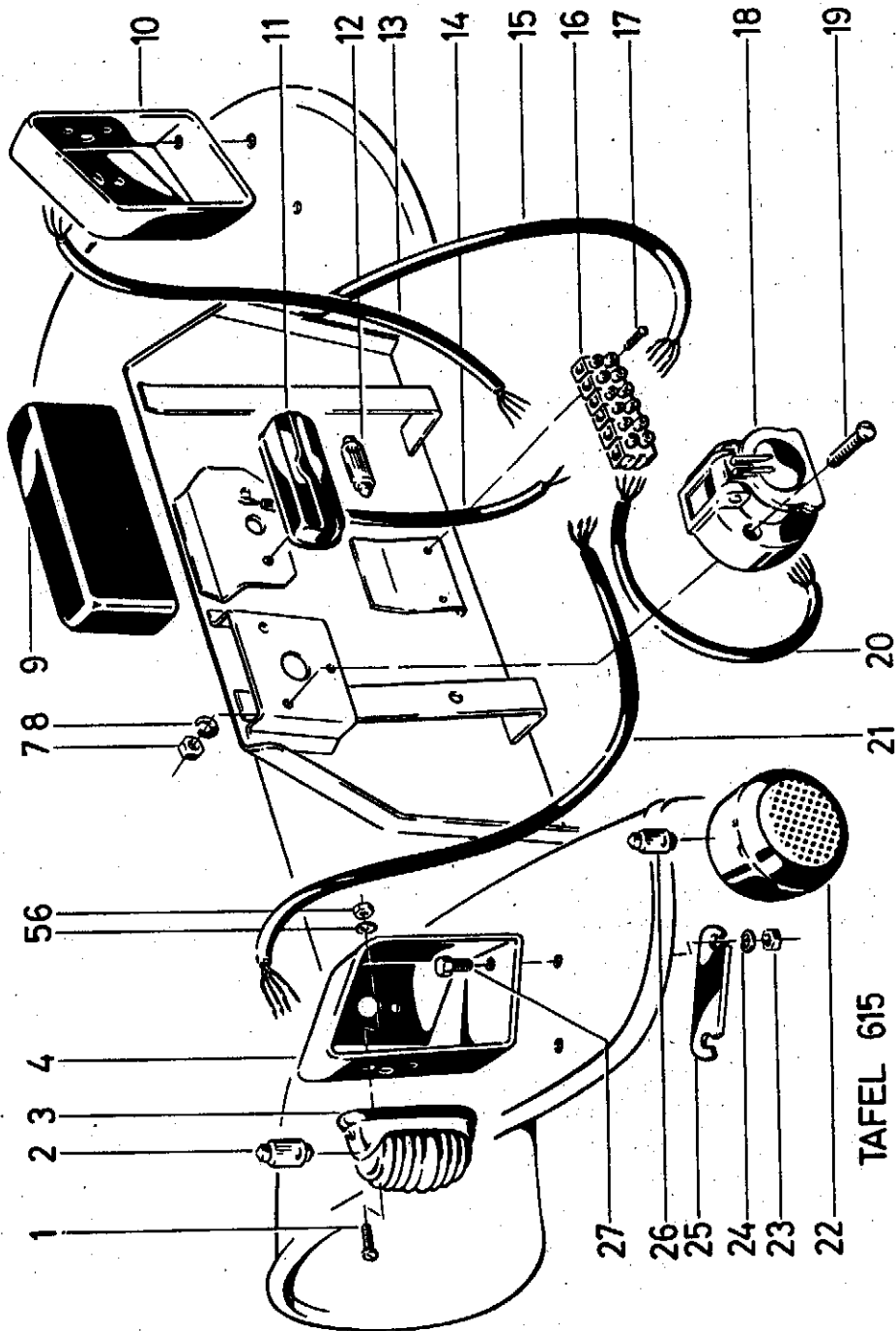

TAFEL 615

Tafel 615 Heckbeleuchtung

Bild	Benennung	Teil-Nr.	Stck.	Bemerkungen
1	Zylinderschraube M 4 × 12	002 81	2	Einzelteil von Bild 3
2	Sofittenlampe 12 V 18 W	022 66	2	
3	Blinkleuchte	226 15	2	
a	Lichtgehäuse für Blinkleuchte	106 56	2	Einzelteil von Bild 3
4	Rückleuchtenträger links	203 20	1	
5	Federring A 4	012 93	2	Einzelteile von Bild 3
6	Sechskantmutter M 4	005 91	2	
7	" M 5	005 92	3	
8	Federring A 5	012 94	3	
9	Klemmleistenabdeckung	214 44	1	
10	Rückleuchtenträger rechts	203 21	1	
11	Kennzeichenleuchte	227 23	1	
12	Sofittenlampe 12 V 5 W	227 26	1	
13	Leitung B 4 × 1 × 450	227 18	1	v. Leitungsverbinder z. Blink- u. Schlussleuchte
14	Leitung B 2 × 1 × 390	227 14	1	v. Leitungsverbinder zur Kennzeichenleuchte
15	Leitung B 5 × 1,5 × 1350	227 21	1	v. Schaltkasten zum Leitungsverbinder
16	Leitungsverbinder 6 × 4,2	212 47	1	
17	Linsenblechschraube 2,9 × 16	268 76	2	
18	7-polige Steckdose	229 56	1	
19	Linsenschraube M 5 × 30	229 57	3	
20	Leitung B 5 × 1,5 × 410	227 22	1	v. Leitungsverbinder zur 7-poligen Steckdose
21	Leitung B 4 × 1 × 450	227 18	1	vom Leitungsverbinder zur Blink- und Schlussleuchte
22	Schlussleuchte	226 16	2	
23	Sechskantmutter M 6	005 93	4	
24	Federring A 6	012 95	4	
25	Trägerunterlage	203 22	2	
26	Sofittenlampe 12 V 5 W	227 26	2	
27	Sechskantschraube M 6 × 15	001 12	4	

Tafel 632 Schaltkasten

(bei angebautem Motor E 780 bis Schlepper Nr. 45 01 893)

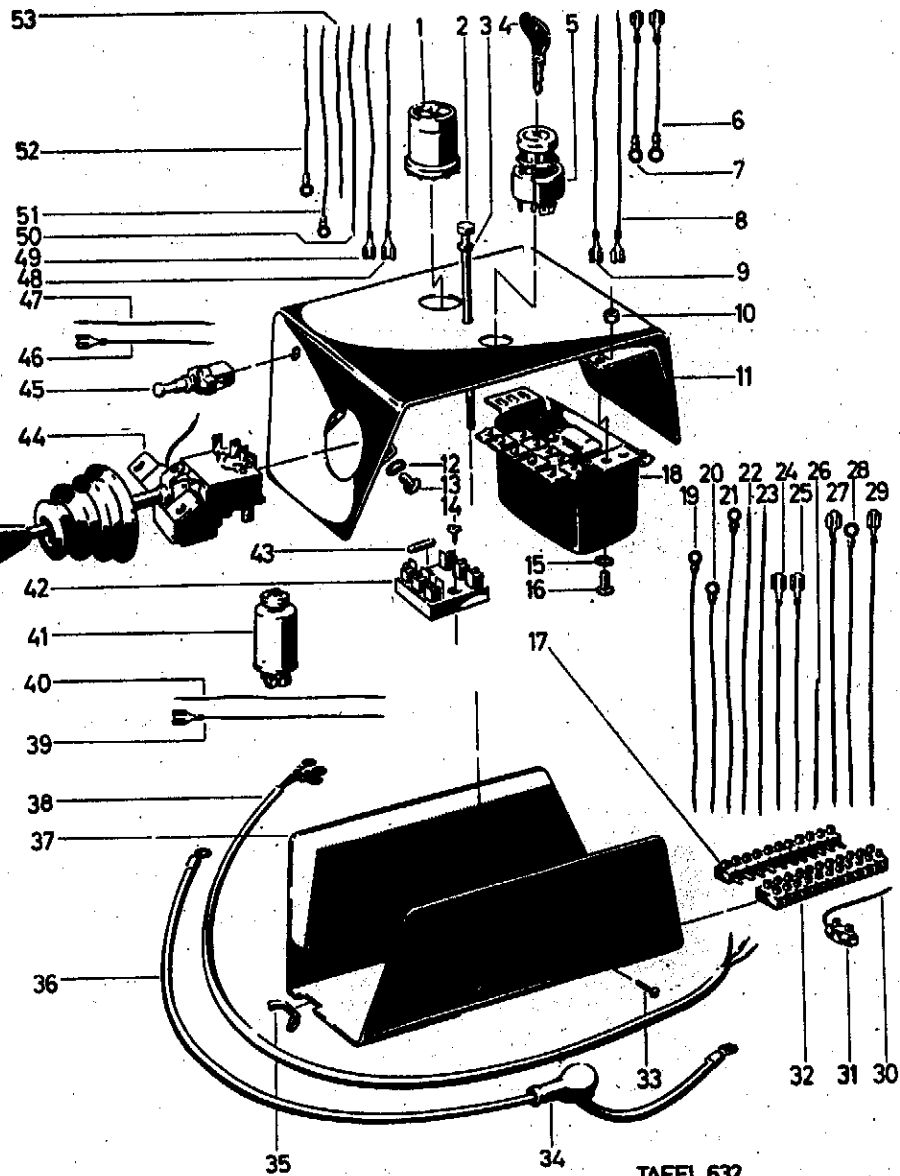

TAFEL 632

Tafel 632 Schaltkasten

(bei angebautem Motor E 780 bis Schlepper Nr. 45 01 893)

Bild	Benennung	Teil-Nr.	Stck.	Bemerkungen
1	Kontrolleuchte 3-fach	269 01	1	
a	Glühlampe 12 V 2 W	022 61	3	
2	Sechskantschraube M 6 × 120	211 18	1	
a	Isolierrohr	227 73	1	
3	Federscheibe	011 90	2	
4	Zündschlüssel	102 37	1	} bei Bestellung eingeschlagene Schlüssel-Nr. angeben
a	" 77005	314 37		
b	" E 11	314 38		
5	Zündschalter	269 00	1	einschl. Bild 4
6	Leitung B 1,5 × 110 sw	226 86	1	von Reglerschalter 50 zu Anlasser 50
7	Leitung B 2,5 × 110 sw	226 87	1	v. Reglerschalter B-/+30 zu Anlasser 30
8	Leitung B 1,5 × 200 sw	226 90	1	von Anlasser 30 zu Zuglichtschalter
9	Leitung B 1,5 × 200 sw	226 89	1	von Anlasser 15/54 zu Sicherung 3
10	Sechskantmutter M 5	005 92	2	
11	Schaltkasten-Oberteil	328 39	1	
12	Federring A 6	012 95	2	
13	Halbrundschrabe AM 6 × 10	227 67	2	
14	Linsenblechschrabe 4,8 × 13	268 77	2	
15	Federring A 5	012 94	2	
16	Linsenschraube M 5 × 10	003 25	2	
17	Steckverbinder	268 82	1	
18	Reglerschalter	268 99	1	
19	Leitung B 2,5 × 200 sw	226 77	1	von Reglerschalter DF zu Stecker 1
20	Leitung B 2,5 × 170 sw	226 78	1	v. Reglerschalter D + 61 zu Stecker 2
21	Leitung B 1,5 × 330 rt	226 58	1	von Reglerschalter 31 zu Stecker 3
22	Leitung B 1,5 × 210 sw	226 80	1	von Sicherung 1 zu Stecker 4
23	Leitung B 1,5 × 210 sw	226 80	1	von Sicherung 2 zu Stecker 5
24	Leitung B 1,5 × 240 ws	226 81	1	v. Universalschalter 54L zu Stecker 6
25	Leitung B 1,5 × 240 ws	226 81	1	v. Universalschalter 54R zu Stecker 7
26	Leitung 2,5 × 90 sw	227 64	1	Massebrücke
27	Leitung B 1,5 × 360 bl	226 84	1	v. Universalschalter 56a zu Stecker 8
28	Leitung B 1,5 × 300 sw	237 51	1	Leitung v. Sicherung 3 zu Stecker 10
29	Leitung B 1,5 × 330 li	237 53	1	v. Universalschalter 56b zu Stecker 11
30	Leitung 2,5 × 110 sw	227 66	1	

Tafel 632 Schaltkasten

(bei angebaurem Motor E 780 bis Schlepper Nr. 45 01 893)

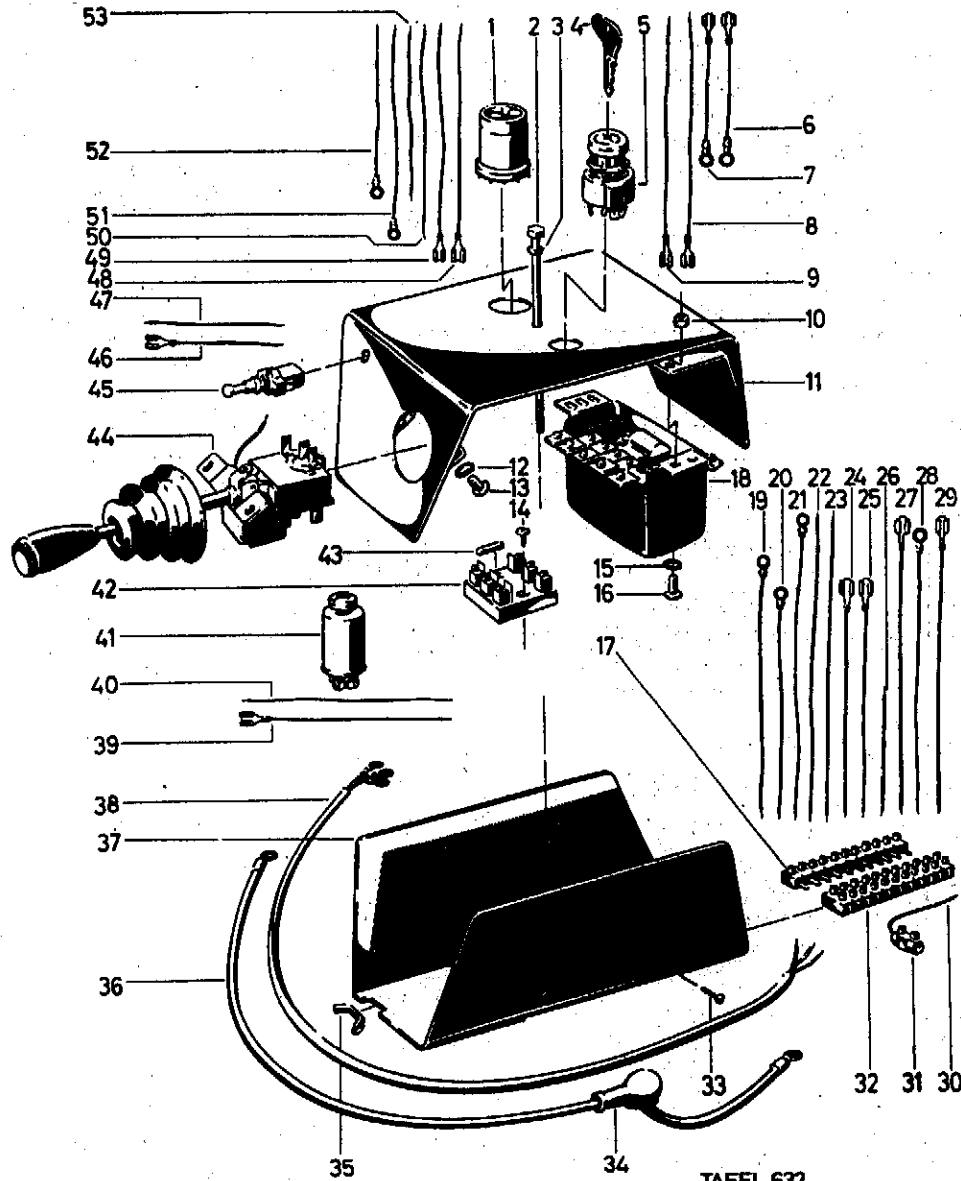

TAFEL 632

Tafel 632 Schaltkasten (Fortsetzung)

(bei angebaurem Motor E 780 bis Schlepper Nr. 45 01 893)

Bild	Benennung	Teil-Nr.	Stck.	Bemerkungen
31	Leistungsverbinder	212 48	1	
32	Kupplungsleiste	268 81	1	
33	Linsenschraube M 3 x 15	003 39	2	
34	Schutzkappe	031 49	1	
35	Kabelschutz	130 32	1	
36	Leitung B 16 x 1000 sw	227 32	1	von Reglerschalter 30 h zu Lichtanlasser 30 h
a	Leitung B 16 x 560 sw	227 30	1	von Reglerschalter B 30 zu Batterie +
37	Schaltkasten-Unterteil	328 31	1	
38	Leitung B 3 x 2,5 x 900 sw	227 09	1	zu Lichtanlasser
39	Leitung B 1,5 x 110 ws	226 94	1	v. Universalschalter 40b zu Blinkgeber 40 a
40	Leitung B 1,5 x 120 sw	226 98	1	von Sicherung 3 zu Blinkgeber 40
41	Blinkgeber	268 98	1	
42	Sicherungsdose 3-polig	268 85	1	
43	Sicherung 8 Amp.	029 20	3	
44	Universalschalter	268 97	1	
a	Faltenbalg	110 64	1	Einzelteil v. Bild 44
45	Zugschalter für Standlicht	029 33	1	
a	Dichtmanschette	060 57	1	
46	Leitung B 1,5 x 90 sw	226 97	2	v. Sicherung 2 zu 1 und Zugschalter
47	Leitung B 1,5 x 140 sw	226 91	1	v. Universalschalter 56 zu Zugschalter
48	Leitung B 1,5 x 130 bl	226 92	1	von Universalschalter R 54 zu Kontrolllampe II
49	Leitung B 1,5 x 100 bl	226 93	1	von Universalschalter L 54 zu Kontrolllampe II
50	Leitung B 1,5 x 110 bl	226 95	1	von Blinkgeber zu Kontrolllampe III
51	Leitung B 1,5 x 180 rt	226 88	1	von Reglerschalter 31 zu Kontrolllampe III
52	Leitung B 1,5 x 110 bl	226 85	1	v. Reglerschalter D + 61 zu Kontrolllampe I
53	Leitung B 1,5 x 150 bl	226 96	1	von Sicherung zu Kontrolllampe I

Tafel 705 Schaltkasten

(bei angebaurem Motor E 780 ab Schlepper Nr. 45 01 894)

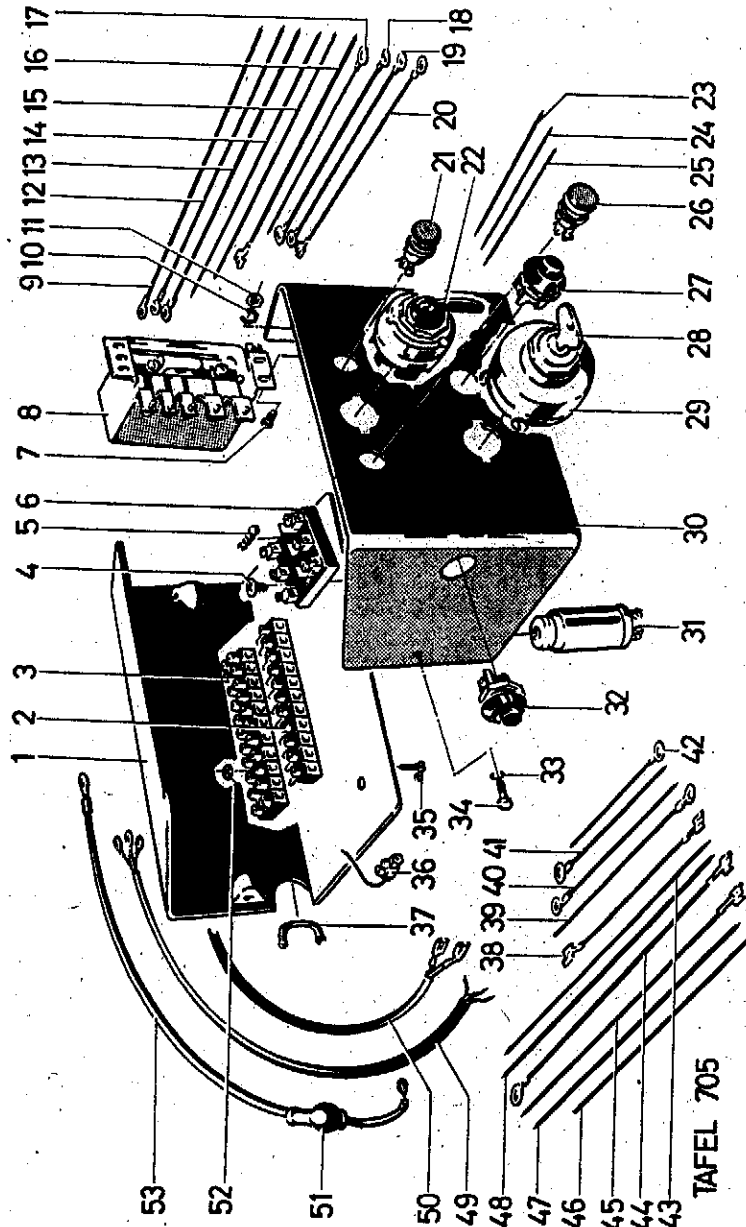

TAFEL 705

Tafel 705 Schaltkasten

(bei angebaurem Motor E 780 ab Schlepper Nr. 45 01 894)

Bild	Benennung	Teil-Nr.	Stck.	Bemerkungen
1	Schaltkasten-Unterteil	328 31	1	
2	Steckverbinder	268 82	1	
3	Kupplungsleiste	268 81	1	
4	Linsenblechschraube 4,8 × 13	268 77	2	
5	Sicherung 8 Amp.	029 20	3	
6	Sicherungsdose mit 3 Sicherungen	268 85	1	
7	Linsenschraube M 5 × 10	003 25	2	
8	Reglerschalter	268 99	1	
9	Leitung B 2,5 × 400 sw	146 11	1	v. Reglerschalter 31 zu Stecker 3
10	Federring A 5	012 94	2	
11	Sechskantmutter M 5	005 92	2	
12	Leitung B 2,5 × 320 sw	146 15	1	v. Reglerschalter DF zu Stecker 1
13	„ B 2,5 × 320 sw	146 13	1	v. Reglerschalter D +61 zu Stecker 2
14	„ B 1,5 × 320 sw	145 97	1	v. Blinkerschalter L zu Stecker 6
15	„ B 1,5 × 320 sw	145 97	1	v. Blinkerschalter R zu Stecker 7
16	„ B 1,5 × 290 bl	145 90	1	v. Zündschloss 56 zu Stecker 8
17	„ B 1,5 × 140 sw	145 86	1	v. Zündschloss 58 zu Sicherung 2
18	„ B 2,5 × 100 sw	146 10	1	v. Regler B +/30 zu Zündschloss 30
19	„ B 1,5 × 120 li	146 09	1	v. Regler 50 z. Anlasser-Druckknopfschalter
20	„ B 1,5 × 130 bl	145 95	1	v. Regler D +61 zu Ladeanzeigeleuchte
21	Anzeigeleuchte	029 59	1	
a	Glühlampe 12 V 2 W	022 61	1	
22	Blinkerschalter	130 44	1	
a	Glühlampe 12 V 2 W	022 61	1	
23	Leitung B 1,5 × 90 sw	145 99	1	von Sicherung 2 zu Sicherung 3
24	„ B 1,5 × 90 sw	145 99	1	von Blinkerschalter R zu Blinkerschalter C
25	„ B 1,5 × 90 sw	145 99	1	von Blinkerschalter L zu Blinkerschalter C
26	Anzeigeleuchte	029 59	1	
a	Glühlampe 12 V 2 W	022 61	1	
27	Druckknopfschalter	029 31	1	
28	Zündschlüssel S 26	152 09	1	
29	Licht-Zündschalter	129 71	1	
30	Schaltkasten-Oberteil	265 75	1	
31	Blinkgeber	268 98	1	
32	Druckknopfschalter	029 31	1	
33	Federscheibe B 6	011 90	2	
34	Sechskantschraube M 6 × 15	001 12	2	
35	Linsenschraube M 3 × 15	003 39	2	
36	Leistungsverbinder	212 48	1	

Tafel 705 **Schaltkasten**
(bei angebaurem Motor E 780 ab Schlepper Nr. 45 01 894)

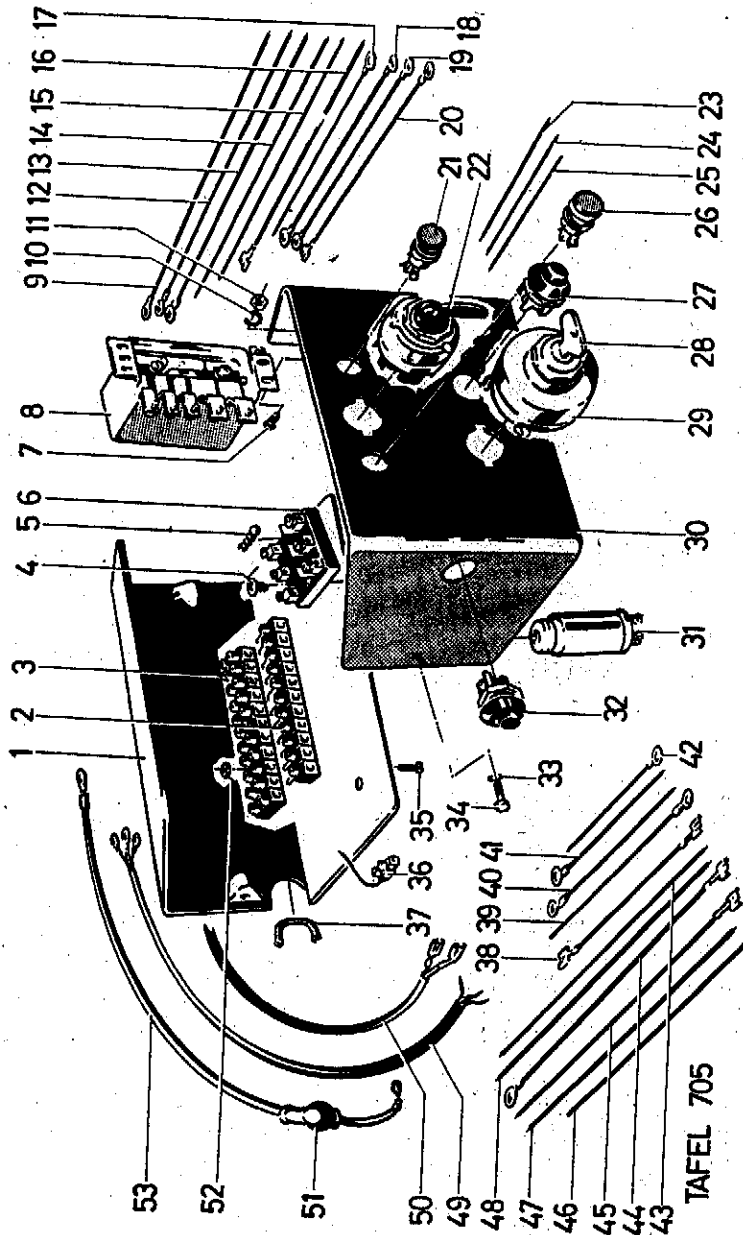

Tafel 705 **Schaltkasten** (Fortsetzung)
(bei angebaurem Motor E 780 ab Schlepper Nr. 45 01 894)

Bild	Benennung	Teil-Nr.	Stck.	Bemerkungen
36a	Leitung B 2,5 × 90 sw	227 64	1	Masse-Brücke
37	Kabelschutz	130 32	1	
38	Leitung B 1,5 × 170 bl	145 88	1	von Zündschloss 15 zu Anzeileuchte
39	„ B 1,5 × 200 li	146 07	1	von Druckknopfschalter zu Sicherung 1
40	„ B 1,5 × 210 rt	146 05	1	von Druckknopfschalter zu Stecker 9
41	„ B 2,5 × 200 sw	145 85	1	von Zündschloss 15 zu Sicherung 1
42	„ B 1,5 × 110 rt	146 03	1	von Druckknopfschalter zu Sicherung 1
43	„ B 1,5 × 290 ws	146 01	1	von Sicherung 3 zu Stecker 5
44	„ B 1,5 × 200 ws	145 94	1	von Regler 31 zu Anzeileuchte
45	„ B 1,5 × 240 ws	226 81	1	von Blinkgeber C zu Anzeileuchte
46	„ B 1,5 × 200 sw	145 93	1	von Blinkgeber 49 zu Sicherung 1
47	„ B 1,5 × 250 bl	145 92	1	von Blinkgeber 49 a zu Blinkschalter 49 a
48	„ B 1,5 × 290 ws	146 01	1	von Sicherung 2 zu Kupplungsleiste 4
49	„ B 3 × 2,5 × 900 sw	227 09	1	von Kupplungsleiste zum Lichtanlasser
50	„ B 2 × 1 × 660 sw	227 13	1	von Kupplungsleiste zum Horn
51	Isoliertülle	228 04	1	
52	Sechskantmutter M 3	005 90	2	
53	Leitung B 16 × 1000 sw	227 32	1	von Lichtanlasser 30 h zu Reglerschalter 30 h
a	Isolierschlauch B 22 × 1,2 × 140 sw	211 23	1	
b	Leitung B 16 × 560 sw	227 30	1	von Reglerschalter B 30 zu Batterie +

Tafel 706 Schaltkasten
(bei angebaurem Motor CRD 100)

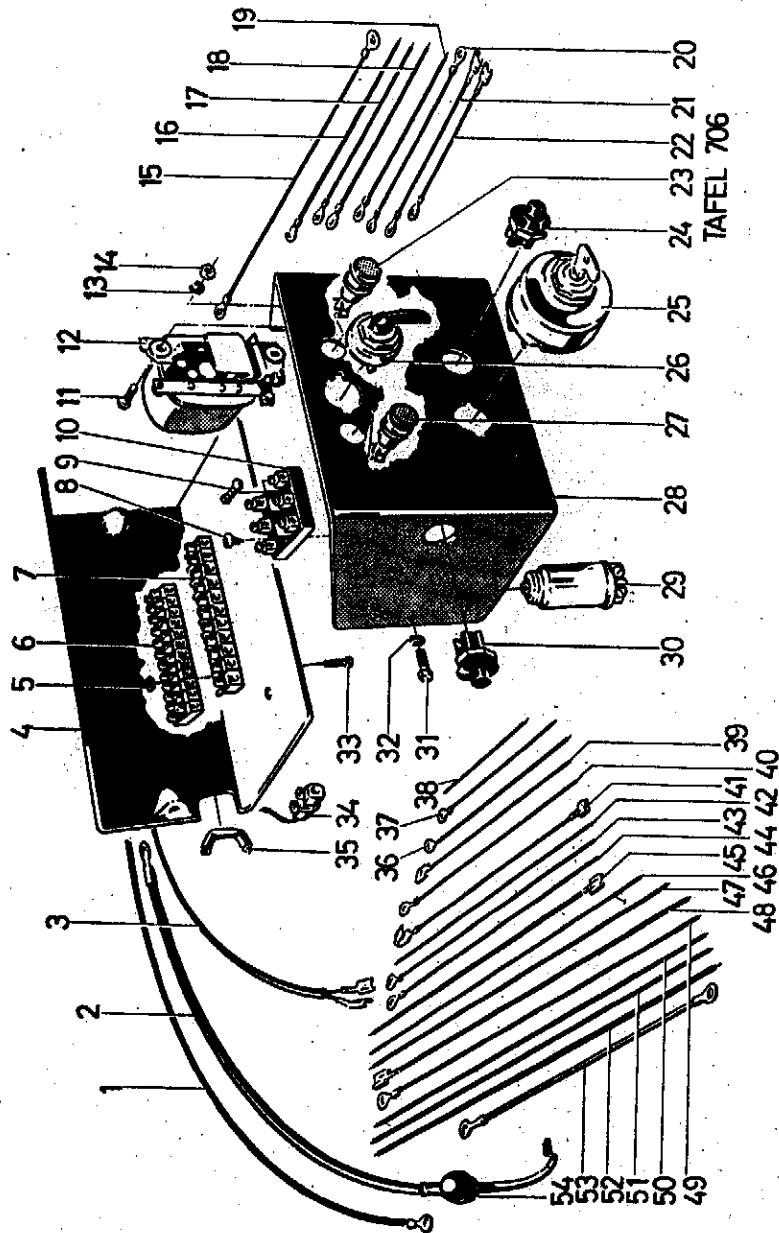

TAFEL 706

Tafel 706 Schaltkasten
(bei angebaurem Motor CRD 100)

Bild	Benennung	Teil-Nr.	Stck.	Bemerkungen
1	Leitung B 2,5 × 1000 sw	150 28	1	von Kupplungsleiste zu Anlasser
a	" B 3 × 2,5 × 900 sw	227 09	1	v. Lichtmaschine D + DF/D - zu Kupplungsleiste und Bild 34
b	Isolierschlauch B 22 × 1,2 × 140 sw	211 23	1	
2	Leitung B 16 × 1000 sw	142 06	1	von Batterie + zu Anlasser
a	Kabelschutzrohr vorn	149 49	1	
b	" hinten	149 50	1	
3	Leitung B 2 × 1 × 660 sw	227 13	1	von Kupplungsleiste zu Horn
4	Schaltkasten-Unterteil	328 31	1	
5	Sechskantmutter M 3	005 90	2	
6	Kupplungsleiste	268 81	1	
7	Steckverbinder	268 82	1	
8	Linseblechschraube 4,8 × 13	268 77	2	
9	Sicherung 8 Amp.	029 20	3	
10	Sicherungsdose mit 3 Sicherungen	268 85	1	
11	Linsenschraube M 5 × 10	003 25	2	
12	Reglerschalter	132 02	1	
13	Federring A 5	012 94	2	
14	Sechskantmutter M 5	005 92	2	
15	Leitung B 2,5 × 460 sw	146 33	1	v. Reglerschalter B + zu Batterie +
16	" B 2,5 × 290 sw	146 30	1	v. Reglerschalter D F zu Steckverbinder 1
17	" B 2,5 × 250 sw	146 28	1	v. Reglerschalter D + zu Steckverbinder 2
18	" B 2,5 × 250 sw	146 28	1	v. Reglerschalter D - zu Steckverbinder 3
19	entfällt			
20	Leitung B 2,5 × 170 sw	146 31	1	v. Reglerschalter B + zu Zündschalter 30
21	" B 1,5 × 130 bl	145 95	1	von Reglerschalter 61 zu Anzeigeleuchte
22	" B 1,5 × 200 ws	145 94	1	v. Reglerschalter D - zu Anzeigeleuchte
23	Anzeigeleuchte	029 59	1	
a	Glühlampe 12 V 2 W	022 61	1	
24	Druckknopfschalter	029 31	1	
25	Licht-Zündschalter	129 71	1	
a	Zündschlüssel S 26	152 09	1	
26	Blinkerschalter	130 44	1	
a	Glühlampe 12 V 2 W	022 61	1	
27	Anzeigeleuchte	029 59	1	
a	Glühlampe 12 V 2 W	022 61	1	
28	Schaltkasten-Oberteil	265 75	1	
29	Blinkgeber	268 98	1	
30	Druckknopfschalter	029 31	1	
31	Sechskantschraube M 8 × 15	001 02	2	
32	Federscheibe B 8	011 91	2	
33	Sechskantmutter M 5	005 92	2	
34	Leitungsverbinder	212 48	1	
a	Leitung B 2,5 × 90 sw	227 64	1	Masse-Brücke
35	Kabelschutz	130 32	1	
36	Leitung B 1,5 × 140 sw	145 88	1	von Zündschloß 58 zu Sicherung 2

Tafel 706 Schaltkasten
(bei angebaurem Motor CRD 100)

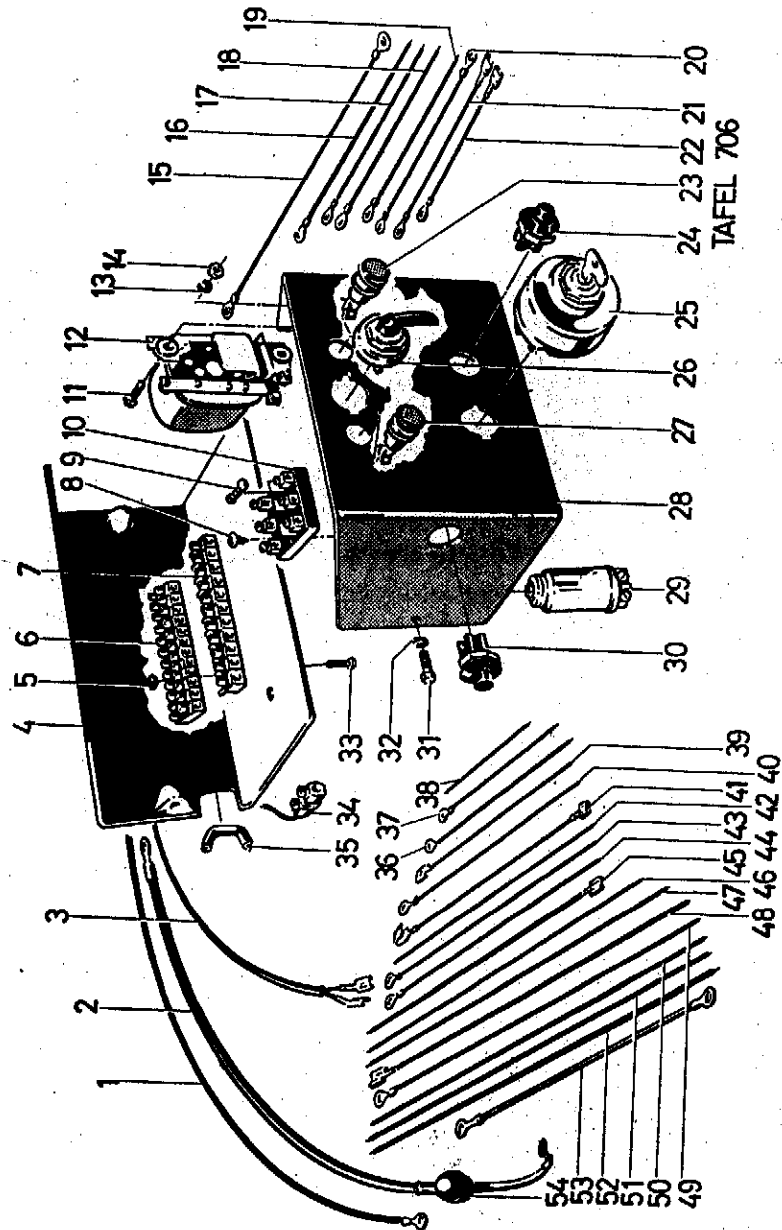

Tafel 706 Schaltkasten (Fortsetzung)
(bei angebaurem Motor CRD 100)

Bild	Benennung	Teil-Nr.	Stck.	Bemerkungen
37	Leitung B 1,5 × 110 rt	146 03	1	von Druckknopfschalter zu Sicherung 1
38	• B 1,5 × 90 sw	145 99	1	von Sicherung 2 zu Sicherung 3
39	• B 2,5 × 200 sw	145 85	1	von Zündschloss 15 zu Sicherung 1
40	• B 1,5 × 210 rt	146 05	1	von Druckknopfschalter zu Steckverbinder 9
41	• B 1,5 × 170 bl	145 88	1	von Zündschloss 15 zu Anzeileuchte
42	• B 1,5 × 200 sw	145 93	1	von Blinkgeber 40 zu Sicherung 1
43	• B 2,5 × 240 sw	146 35	1	von Zündschloss 58 zu Steckverbinder 11
44	• B 1,5 × 200 li	146 07	1	von Druckknopfschalter zu Sicherung 1
45	• B 1,5 × 240 ws	226 81	1	von Blinkgeber C zu Anzeileuchte
46	• B 1,5 × 250 bl	145 92	1	von Blinkgeber 40 a zu Blinkerschalter 40 a
47	• B 1,5 × 290 ws	146 01	1	von Sicherung 2 zu Steckverbinder 5
48	• B 1,5 × 290 bl	145 90	1	von Zündschloss 58 zu Steckverbinder 8
49	• B 1,5 × 330 li	146 24	1	von Druckknopfschalter zu Steckverbinder 10
50	• B 1,5 × 320 sw	145 97	1	von Blinkerschalter R zu Steckverbinder 7
51	• B 1,5 × 320 sw	145 97	1	von Blinkerschalter L zu Steckverbinder 6
52	• B 1,5 × 290 ws	146 01	1	von Sicherung 2 zu Steckverbinder 4
53	• B 16 × 230 sw	143 52	1	von Batterie — zu Gehäuse
54	Isolierhülle	228 04	1	
a	Isolierschlauch B 22 × 1,2 × 140 sw	211 23	1	

Tafel 729 Kraftstoff-Filter

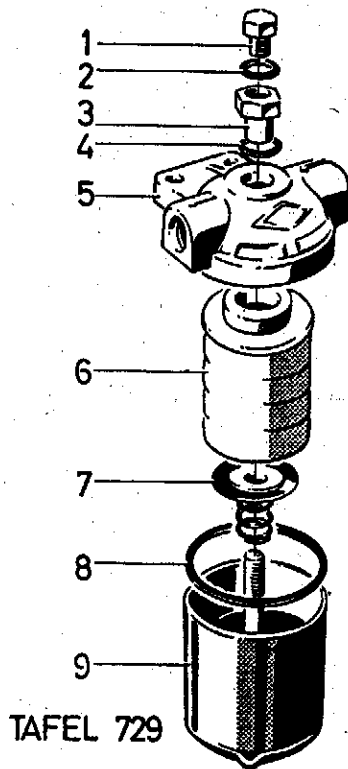

TAFEL 729

Bild	Benennung	Teil-Nr.	Stck.	Bemerkungen
	Kraftstofffilter komplett	038 37	1	Bild 1-9
1	Entlüftungsschraube	032 80	1	
2	Dichtung	032 94	1	
3	Verschlusschraube	032 82	1	
4	Dichtung	032 95	1	
5	Deckel	304 48	1	
6	Filzplatteneinsatz	304 49	1	
7	Filzringfassung	032 86	1	
a	Feder	032 79	1	
8	Deckeldichtung	032 98	1	
9	Gehäuse	032 83	1	

Tafel 728 Kraftstoff-Filter

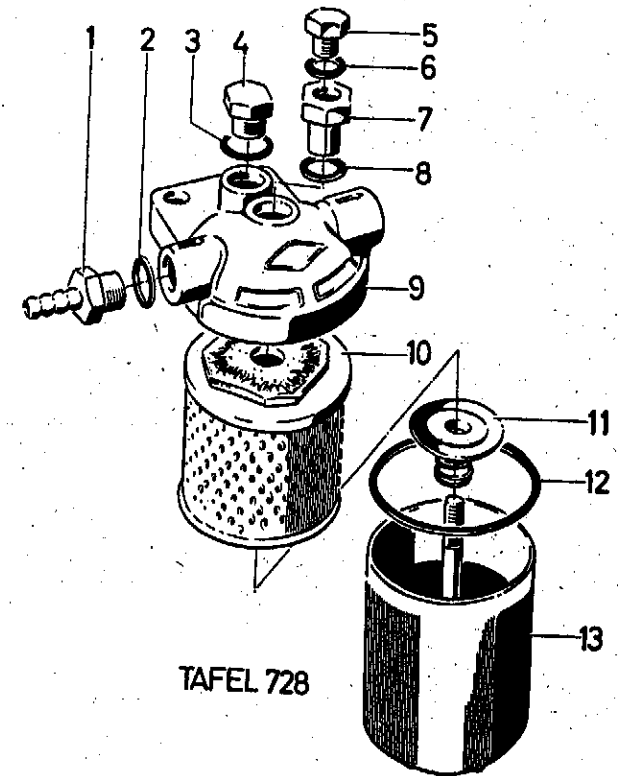

TAFEL 728

Bild	Benennung	Teil-Nr.	Stck.	Bemerkungen
	Kraftstofffilter komplett	043 32	1	Bild 3-13
1	entfällt			
2				
3	Dichtung	032 92	1	
4	Sechskantschraube	304 52	1	
5	Entlüftungsschraube	032 80	1	
6	Dichtung	032 94	1	
7	Verschlusschraube	032 82	1	
8	Dichtung	032 95	1	
9	Deckel	032 85	1	
10	Micro-Einsatz	304 50	1	
11	Filzringfassung	032 86	1	
a	Feder	032 79	1	
12	Deckeldichtung	032 99	1	
13	Gehäuse	032 87	1	

Tafel 723 Kraftstoff-Stufenfilter

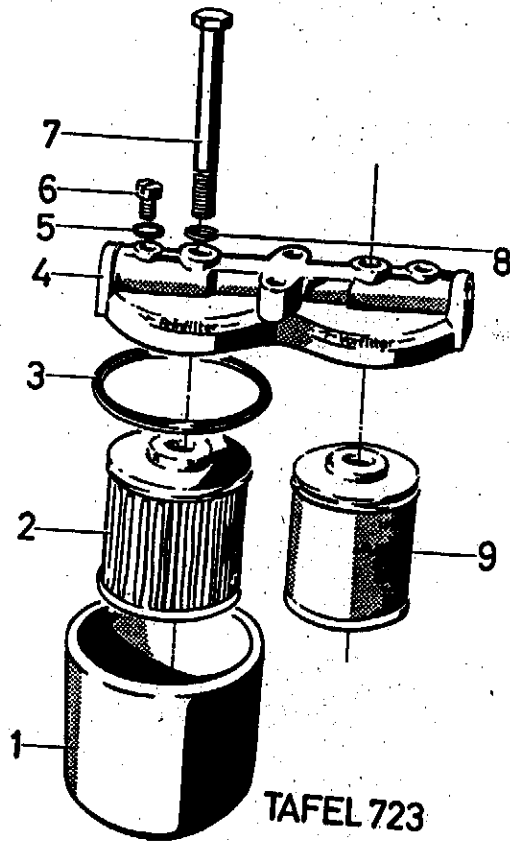

TAFEL 723

Bild	Benennung	Teil-Nr.	Stck.	Bemerkungen
	Kraftstoff-Stufenfilter komplett			
1	Gehäuse	123 40	1	Bild 1-9
2	Micro-Einsatz	137 30	2	
3	Deckeldichtung	137 34	1	
4	Deckel	137 38	2	
5	Dichtring A 6 × 10 Cu	137 35	1	
6	Entlüftungsschraube	009 32	1	
7	Sechskantschraube M 8 × 90	137 37	1	
8	Dichtung A 8 × 11,5 Cu	246 13	2	
9	Filzrohreinsetz	009 44	2	
		137 33	1	

Tafel 622 - Werkzeuge

(für Motor E 780)

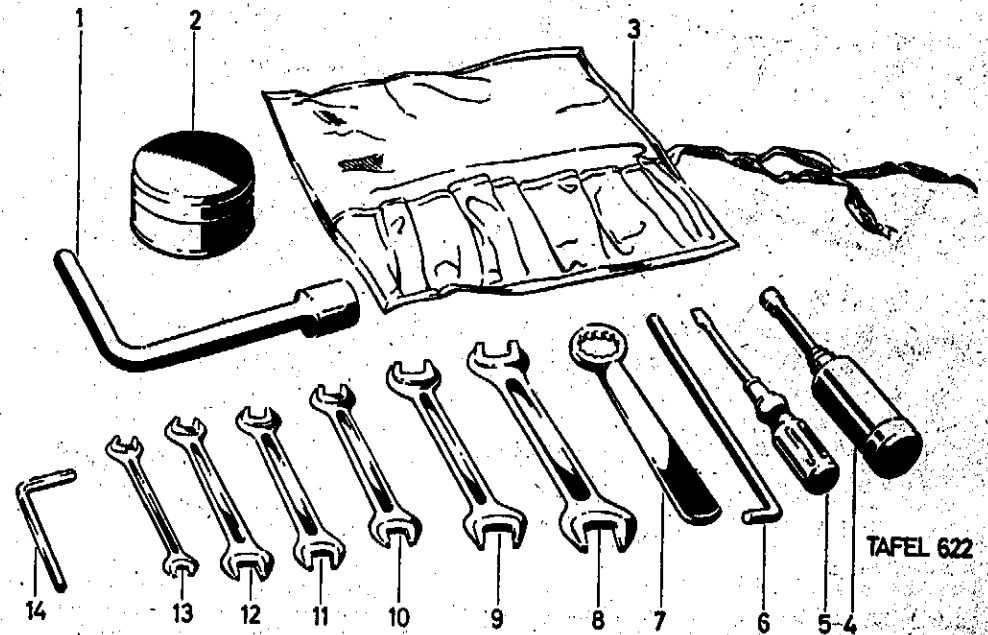

TAFEL 622

Bild	Benennung	Teil-Nr.	Stck.	Bemerkungen
	Werkzeugsatz komplett	231 03	1	Bild 1, 3-14
1	Sechskantsteckschlüssel 24	205 33	1	
2	Dose mit Zündlunten 7 mm	024 31	1	
3	Werkzeugtasche	044 27	1	
4	Fettpresse	025 43	1	
5	Schraubenzieher 6 × 0,8 × 180	025 16	1	
6	Drehstift 10 × 200	025 12	1	
7	Einfach-Ringschlüssel 24	025 38	1	
8	Doppelschraubenschlüssel 19 × 22	024 98	1	
9	" 17 × 19	024 96	1	
10	" 12 × 14	024 94	1	
11	" 13 × 15	274 98	1	
12	entfällt			
13	Doppelschraubenschlüssel 9 × 10	024 90	1	
14	Sechskant-Stiftschlüssel 6	025 25	1	
a	Dichtung 30	011 49	1	

Tafel 721 Werkzeuge

(für Motor CRD 100)

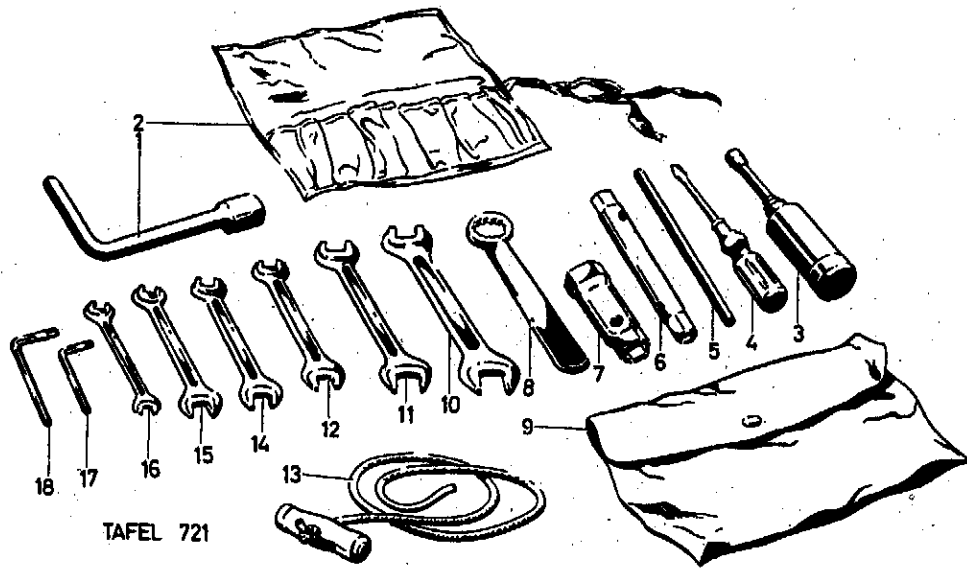

TAFEL 721

Bild	Benennung	Teil-Nr.	Stk.	Bemerkungen
	Werkzeugsatz komplett	135 11	1	Bild 1-18
1	Sechskant-Steckschlüssel 24	205 33	1	
2	Werkzeugtasche	044 27	1	
3	Fettpresse	025 43	1	
4	Schraubenzieher	025 17	1	
5	Drehstift 10 × 200	025 12	1	
6	Steckschlüssel 17	232 30	1	
7	Steckschlüssel 19 × 22	025 02	1	
8	Einfach-Ringschlüssel 24	025 38	1	
9	entfällt			
10	Doppelmaulschlüssel 19 × 22	024 98	1	
11	" " 14 × 17	024 95	1	
12	" " 13 × 15	274 98	1	
13	Anwerfseil	135 16	1	
14	entfällt			
15	Doppelmaulschlüssel 10 × 12	024 99	1	
16	" " 9 × 10	024 90	1	
17	Sechskant-Stiftschlüssel 5	025 24	1	
18	" " 6	025 25	1	